

UNIVERZA V LJUBLJANI
EKONOMSKA FAKULTETA

MAGISTRSKO DELO

**PRAVIČNOST IN UČINKOVITOST V EKONOMSKI ANALIZI
PRAVA**

Ljubljana, 8.oktober 2018

ULA MILUNOVIČ

IZJAVA O AVTORSTVU

Podpisana Ula Milunovič, študentka Ekonomske fakultete Univerze v Ljubljani, avtorica predloženega dela z naslovom pravičnost in učinkovitost v ekonomski analizi prava, pripravljenega v sodelovanju s svetovalcem doc. dr. Jakom Cepcem in sosvetovalko izr. prof. dr. Petro Došenović Bonča

IZJAVLJAM

1. da sem predloženo delo pripravila samostojno;
2. da je tiskana oblika predloženega dela istovetna njegovi elektronski obliki;
3. da je besedilo predloženega dela jezikovno korektno in tehnično pripravljeno v skladu z Navodili za izdelavo zaključnih nalog Ekonomske fakultete Univerze v Ljubljani, kar pomeni, da sem poskrbela, da so dela in mnenja drugih avtorjev oziroma avtoric, ki jih uporabljam oziroma navajam v besedilu, citirana oziroma povzeta v skladu z Navodili za izdelavo zaključnih nalog Ekonomske fakultete Univerze v Ljubljani;
4. da se zavedam, da je plagiatorstvo – predstavljanje tujih del (v pisni ali grafični obliki) kot mojih lastnih – kaznivo po Kazenskem zakoniku Republike Slovenije;
5. da se zavedam posledic, ki bi jih na osnovi predloženega dela dokazano plagiatorstvo lahko predstavljalo za moj status na Ekonomski fakulteti Univerze v Ljubljani v skladu z relevantnim pravilnikom;
6. da sem pridobila vsa potrebna dovoljenja za uporabo podatkov in avtorskih del v predloženem delu in jih v njem jasno označila;
7. da sem pri pripravi predloženega dela ravnala v skladu z etičnimi načeli in, kjer je to potrebno, za raziskavo pridobila soglasje etične komisije;
8. da soglašam, da se elektronska oblika predloženega dela uporabi za preverjanje podobnosti vsebine z drugimi deli s programsko opremo za preverjanje podobnosti vsebine, ki je povezana s študijskim informacijskim sistemom članice;
9. da na Univerzo v Ljubljani neodplačno, neizključno, prostorsko in časovno neomejeno prenašam pravico shranitve predloženega dela v elektronski obliki, pravico reproduciranja ter pravico dajanja predloženega dela na voljo javnosti na svetovnem spletu preko Repozitorija Univerze v Ljubljani;
10. da hkrati z objavo predloženega dela dovoljujem objavo svojih osebnih podatkov, ki so navedeni v njem in v tej izjavi.

V Ljubljani, dne _____

Podpis študentke: _____

KAZALO

UVOD	1
1 PRAVIČNOST	2
1.1 Definicija pravičnosti	2
1.2 Pravičnost v pravu	4
1.3 Razvoj pojma pravičnosti skozi čas (pred Rawlsom)	5
1.3.1 Aristotelovo razumevanje pravičnosti	5
1.3.2 Pravičnost s svetopisemskega oziroma cerkvenega vidika.....	7
1.3.3 David Hume in pravičnost	8
1.3.4 Pravičnost po Immanuelu Kantu.....	10
1.3.5 Utilitarizem in pravičnost	12
1.3.6 Karl Marx in komunistična pravičnost	13
1.4 Sodobni koncept razumevanja pravičnosti (Rawls in drugi)	13
1.4.1 John Rawls – pravičnost kot poštenost	13
1.4.2 Kenneth Binmore in naravna pravičnost	19
1.4.3 Michael Walzer – pluralizem in enakost	21
1.5 Problem merjenja pravičnosti	22
2 UČINKOVITOST	24
2.1 Paretova učinkovitost	24
2.2 Učinkovitost Kaldor-Hicks	35
2.3 Ekonomika blaginje	41
3 RAZMERJE MED PRAVIČNOSTJO IN UČINKOVITOSTJO	47
3.1 Pravičnosti in učinkovitost	47
3.1.1 Pravičnost in relativna (proporcionalna) enakost	47
3.1.2 Pravičnost in učinkovitost.....	51
3.2 Dohodkovna enakost in gospodarska rast	60
3.3 Učinkovitost (družbenih) norm	65
SKLEP	69
LITERATURA IN VIRI	70

KAZALO SLIK

Slika 1: Načelo razlike	16
Slika 2: Pogodbena krivulja v menjavi	27
Slika 3: Učinkovita razporeditev proizvodnih dejavnikov znotraj podjetja	29
Slika 4: Učinkovita razporeditev proizvodnje med podjetji	31
Slika 5: Učinkovitost v proizvodnji in menjavi	32
Slika 6: Učinkovitost v proizvodnji in menjavi ter ravnotežje porabnika	32

Slika 7: Učinkovitost Kaldor-Hicks	36
Slika 8: Kaldor-Hicks in Pareto	37
Slika 9: Različna ravnotežja	43
Slika 10: Visoka meja porabnikovih možnosti	44
Slika 11: Najvišja družbena krivulja	45
Slika 12: Druga najboljša možnost.....	46
Slika 13: Različna ravnotežja družbe	53
Slika 14: Pravičnost in učinkovitost 1	55
Slika 15: Pravičnost in učinkovitost 2	56
Slika 16: Pravičnost in učinkovitost 3	58

UVOD

Čeprav tako pravo kot ekonomija stremita k odpravljanju konfliktov v družbi, so bile temeljne metode znanstvenega proučevanja med njima stoletja zelo različne (Zajc, 2002). Pravo oziroma pravno proučevanje je tradicionalno zasledovalo enakost, enakopravnost in pravičnost, medtem ko je osnovni postulat ekonomije zagotavljanje učinkovitosti. Tradicionalno razumevanje je temeljilo na izhodišču, da sta koncepta pravičnosti in učinkovitosti nasprotujoča si koncepta, ki nimata veliko stičnih točk oziroma je njun presek relativno zelo ozek.

V petdesetih oziroma šestdesetih letih dvajsetega stoletja se je v Združenih državah Amerike sprožila ideja, da lahko tudi na pravna pravila gledamo skozi oči ekonomske učinkovitosti in da bi moral biti cilj pravnega urejanja tudi povečanje ekonomske blaginje posameznikov in družbe kot celote. Iz te miselnosti se je razvila samostojna analiza pravnih pravil, ki jo danes poznamo pod imenom ekonomska analiza prava (Zajc, 2002). Najodmevnejši zagovornik Richard Posner je načelo maksimizacije bogastva predstavil v svoji ekonomski analizi prava. Namen ekonomske analize prava je, da se opira na ekonomsko učinkovitost pravnih pravil in institucij, ne ozira pa se na pravičnost, enakost in druga merila za merjenje uspešnosti določenega pravnega reda in pravnih institucij (Zajc, 2002).

Tovrstno gledanje na pravna pravila je v klasični pravni znanosti sprožilo val ogorčenja in zavračanja tovrstnega pogleda na pravo, pri čemer je bilo presenetljivo malo resnih razprav o odnosih med pravičnostjo, enakostjo in enakopravnostjo, kot jih razume klasična pravna znanost, in ekonomsko učinkovitostjo, kot je definirana v ekonomski znanosti.

V ekonomski teoriji učinkovitost opredeljujemo s Paretovimi pravili učinkovitosti. V okviru sistema Paretovih pravil učinkovitosti se vprašanje definiranja učinkovitosti pojavlja v menjavi, proizvodnji in povezavi med menjavo in proizvodnjo. Cene pri popolni konkurenci so sposobne zgolj usmeriti gospodarstvo na pogodbeno krivuljo, ne odločajo pa o tem, katero točko na pogodbeni krivulji naj bi gospodarstvo doseglo, da bi bila dosežena maksimalna družbena blaginja porabnikov. To vprašanje je iztočnica za ekonomiko blaginje. Stanja na pogodbeni krivulji torej vključujejo razmere, ko sta blago in koristnost zelo neenakomerno porazdeljena med porabnike, pri čemer velja, da je mogoče koristnost določenega porabnika povečati le na ta način, da se zmanjša koristnost drugega. Pri premiku vzdolž pogodbene krivulje pa se pojavi vprašanje, na kakšen način je tako redistribucijo mogoče doseči in kako to vpliva na učinkovitost (Tajnikar, 2003, str. 70–132).

V pravu je pravičnost temeljna pravna vrednota, ki se osredotoča okrog tega, kako naj bodo dobrine in bremena razdeljeni in uravnani med pravnimi subjekti. Pravičnost je torej merilo, ki pove, kako razdeliti dobrine in bremena (Pavčnik, 2001, str. 537).

Pravičnost ima veliko pomenov in razlag. Najpomembnejše pri razumevanju pravičnosti je ravno to, da ima pravičnost za vsakega posameznika lahko drugačen pomen. Za vsako kulturo se načela pravičnosti razlikujejo. Ravno zaradi teh kulturno in zgodovinsko pogojenih vplivov na pojem in dožemanje pravičnosti in prav tako zaradi svoje abstraktnosti je čista, celovita ter univerzalna definicija pravičnosti nemogoča.

Namen magistrskega dela je primerjati opredelitev pojmov učinkovitosti in pravičnosti v pravu in ekonomiji ter presoditi komplementarnost oziroma konfliktnost teh dveh načel, zlasti vprašanje distributivne pravičnosti in porazdelitve.

Cilji magistrskega dela so prikazati razumevanje pojma pravičnost v pravni znanosti skozi čas, prikazati razumevanje pojmov pravičnosti, enakosti in enakopravnosti v pravni znanosti, definirati pojem relativne enakosti kot pravičnosti, proučiti ekonomske definicije pojma učinkovitosti, proučiti razmerja oziroma odnos med pravičnostjo in učinkovitostjo ter obravnavati tematiko pravičnosti dohodkovne porazdelitve in gospodarske rasti.

Temeljni raziskovalni vprašanji sta:

- Kakšno je razumevanje pravičnosti v pravu in razumevanje učinkovitosti v ekonomiji?
- Ali je zagotavljanje pravičnosti nujno v nasprotju z učinkovitostjo?

Magistrsko delo temelji na znanstvenoraziskovalnem pristopu teoretičnega raziskovanja. Med splošno sprejete metode spadajo deskriptivna metoda ter metodi analize in sinteze. Osnovna raziskovalna metoda je študij znanstvene literature s področja pravičnosti na eni strani in s področja ekonomske učinkovitosti na drugi. Prispevek magistrskega dela pa je v kritični združitvi teh dveh področij, torej v analizi in sintezi, ki naj bi pripeljali do odgovora o razmerju med pravičnostjo kot pravnim pojmom in učinkovitostjo kot ekonomskim pojmom.

1 PRAVIČNOST

1.1 Definicija pravičnosti

SSKJ definira pravičnost (brez datuma) kot lastnost, značilnost pravičnega človeka. V angleškem jeziku besedo pravičnost »justice«, Cambridgeov slovar definira in razdeli na tri pomene. Prvi pomen definira pravičnost kot poštenost, v skladu s katero ljudje

ravnamo in delujemo. Drugi pomen definira pravičnost kot sistem zakonov v državi, ki sodi in kaznuje ljudi. Kot tretji pomen pa se v angleškem jeziku »justice« uporabljata kot naziv sodnika (Justice, brez datuma).

Pravičnost ima veliko pomenov in razlag. Najpomembnejše pri razumevanju pravičnosti je ravno to, da ima pravičnost za vsakega posameznika lahko drugačen pomen. Za vsako kulturo se načela pravičnosti razlikujejo. Kar je za nekoga nedvoumno pravično, lahko na drugi polobli velja za kaznivo in nečastno dejanje. Ravno zaradi teh kulturno in zgodovinsko pogojenih vplivov na pojem in dojemanje pravičnosti in prav tako zaradi svoje abstraktnosti je čista, celovita ter univerzalna definicija pravičnosti nemogoča. Pravično je tisto, kar se nam zdi prav, pošteno, tako kot bi moralo biti. Vendar ima tudi vsak posameznik svoje razumevanje in poglede na pravičnost. Ni točno določeno prav in narobe za vsako morebitno situacijo. V določeni kulturi oziroma družbi se razvijejo določena načela pravičnosti, ki poizkušajo abstrahirati položaje in dodati neko moralno težo ter univerzalna pravila.

V pravu je pravičnost temeljna pravna vrednota, ki se osredotoča na to, kako naj bodo dobrine in bremena razdeljeni in uravnani med pravnimi subjekti. Pravičnost je torej merilo, ki pove, kako razdeliti dobrine in bremena (Pavčnik, 2001, str. 537).

Za Platona (starogrški filozof, 427 pr. n. št.–347 pr. n. št.) je pravičnost podreditev apetita in duha razumu. V državi pravičnost pomeni, da vsak družbeni razred opravlja njemu dodeljene dolžnosti pod okriljem razsvetljenega vladarja. Aristotel (starogrški filozof, 384 pr. n. št.–322 pr. n. št.) je razglabljal, kako pravičnost zavzame dve obliki, prvo v smislu popolne vrline in drugo v praktičnem smislu distributivne in restavracijske pravičnosti (Stapleton, 1998, str. 468).

Mark Tulij Cicero (rimski državnik, pravnik, politični teoretik in filozof 106 pr. n. št.–43 pr. n. št.) pravi, da je pravičnost vrhovna vrлина zaradi njenih temeljev v družbeni solidarnosti (White & Patterson, 1999, str. 11).

Adam Smith (škotski moralni filozof, akademik in politični ekonomist, 1723–1790) pravi, da le za človeka, ki deluje v skladu s pravili popolne razsodnosti, stroge pravičnosti in ustrezne dobrohotnosti, lahko trdimo, da je popolnoma kreposten. Smith je razumel pravičnost kot upoštevanje pravnih pravil, ki varujejo življenje, svobodo in lastnino državljanov z omejitvijo posameznika pri njegovem zasledovanju lastnega interesa. Pravičnost opredeli v smislu lastninskih pravic. Država naj bi zagotavljala in vzdrževala pravičnost. Pravičen sistem naj bi bil oblikovan tako, da članom družbe preprečuje poseganje v tujo lastnino (Stein, 1998, str. 7).

1.2 Pravičnost v pravu

V pravu veljajo naslednja načela pravičnosti (Pavčnik, 2001, str. 540–547):

- vsakomur svoje,
- vsakomur enako,
- vsakomur po zasluženju,
- vsakomur po načelu enakovrednosti,
- vsakomur po njegovem delu,
- vsakomur po njegovih potrebah,
- vsakomur glede na zlo,
- vsakomur glede na zakon.

Načelo vsakomur svoje se je sicer zelo razširilo med pravnimi misleci, vendar samo po sebi ne vsebuje točno določenega pravila, kaj pripada posamezniku v razmerju do družbe. Aplicirano je lahko na kateri koli družbeni red, o vsebini pa se mora vsaka družba posebej dogovoriti. Merilo vsakomur enako pomeni, da morajo biti vsi subjekti deležni enake obravnave, ne glede na razlike, ki lahko obstajajo med njimi. Vsem pripadajo enak delež dobrin in enake dolžnosti. Pavčnik nadalje pravi, da naj se to pravilo ne obravnava dobresedno, saj ni smisel enakosti, da vsi dobimo enako, temveč da enako obravnavamo enake. Merilo vsakomur po zasluženju je prav tako zelo pomembno in priljubljeno merilo, ko govorimo o pravičnosti (Pavčnik, 2001, str. 540–541). Zanimivo pa je, da se razlaganje, kaj si kdo zasluži, spreminja glede na čas in prostor. Kar je bilo nekoč ali nekje dojemljivo kot zasluženje, je danes lahko popolnoma nesprejemljivo: na primer, da ima gospodar pravico do sužnja, ker ga je odkupil.

Merilo enakovrednosti se nanaša na izravnalno pravičnost in pomeni, da vsakomur pripada enaka protivrednost, ne glede na to, ali gre za blago, storitev, odškodnino ali kazen. Pomembno je, da merilo vrednosti ni pravično, če je vsiljeno ali če ga monopolno določa ena stran razmerja. Merilo vsakomur po njegovem delu zahteva, da vsak za svoje delo dobi enako plačilo. Od narave dela, gospodarskega sistema in državne ureditve je odvisno, kako je določena vrednost posameznikovega dela. Vrednost lahko določi trg ali pristojni organi ali pa je skupek obeh. Merilo vsakomur po njegovih potrebah narekuje enako obravnavo tistih z enakimi potrebami. To načelo lahko razumemo kot komunistično utopijo, kjer naj bi vsak dobival po svojih potrebah oziroma v današnjih družbenih razmerah kot solidarno pravičnost (Pavčnik, 2001, str. 542–543).

Merilo vsakomur glede na zlo se nanaša na popravljalno pravičnost. Pavčnik navede tri temeljne pravičnosti, in sicer nadomestitveno ali restitutivno pravičnost, povračilno ali retributivno pravičnost ter sorazmerno kaznovanje. Nadomestitvena in povračilna pravičnost sta primera izravnalne pravičnosti, medtem ko je sorazmerna pravičnost primer razdeljevalne pravičnosti (Pavčnik, 2001, str. 544–545). Nadomestitvena

pravičnost želi vzpostaviti stanje, kakršno je bilo pred pravno kršitvijo. Povračilna pravičnost se zgleduje po načelu »zob za zob«. Sorazmerna pravičnost pa kršitelja kaznuje sorazmerno glede na družbeno težo kaznivega dejanja. V primeru kršitev z vidika družbenega interesa ne zadošča le vzpostavitev začetnega stanja, ki je bilo pred kršitvijo. Treba je tudi kaznovati storilca, saj se tako utrjuje pravni red. V nasprotnem primeru bi se število kršitev povečalo, saj bi bilo zaradi neučinkovitega pravnega reda kršiteljev več. Kazen naj bi imela po teoriji generalno preventivni, specialno preventivni, povračilni oziroma kaznovalni in resocializacijski namen. Merilo vsakomur glede na zakon lahko delimo na pravičnost v zakonu ter pravičnost pred zakonom. Pri pravičnosti v zakonu gre za ustrezno inkorporacijo pravičnosti v zasnovi zakonodaje. Pravičnost pred zakonom pa navaja, da moramo biti vsi enaki pred zakonom in da moramo tudi zakone enako uporabljati (Pavčnik, 2001, str. 544–547).

Vsa merila lahko uporabimo šele takrat, ko so vsebinsko in formalno določljiva. Potrebna je materialna in nato še formalna pravičnost. To pomeni, da je treba vnaprej vedeti, med kom se delijo dobrine in bremena in po kakšnem merilu. Zato je potrebna formalna pravičnost, ki materialno pravičnost uresničuje in jo naredi otipljivo in določljivo. Točna določitev naslovljencev ter meril je ključ za uveljavitev in izvajanje pravičnosti (Pavčnik, 2001, str. 547). Ker je ustavni okvir ohlapen, se ta merila konkretizirajo v celotnem pravnem redu.

1.3 Razvoj pojma pravičnosti skozi čas (pred Rawlsom)

1.3.1 Aristotelovo razumevanje pravičnosti

Za izhodišče si postavimo Aristotelovo videnje pravičnosti. Aristotel pravi, da je država kreacija narave in da je človek politično bitje. Tisti, ki je brezdržavni, je ali slab človek ali nad človeštvom. Ker v naravi ni nič naključno in ker smo edina bitja, ki imamo sposobnost govora, ki lahko določa in ocenjuje, kaj je smotrno in nepotrebno, lahko torej tudi določamo pravično in nepravično. Človek ima sam po sebi smisel za dobro in slabo in zna presojeti, kaj je pravično in kaj nepravično. Zveza živih bitij, ki zna presojeti, konstituira državo. Država je naravna tvorba, saj človek sam v izolaciji ne more preživeti, torej je del neke višje celote. Družbeni instinkt je naravno vgrajen v ljudi. Ko je človek izpopolnjen, je najboljši med živalmi, vendar je, ko je ločen od prava in pravičnosti, najslabši in posebej najslabše lastnosti živali. Pravičnost je tisto, kar nas združi v družbo, in določitev pravičnega je načelo reda v politični družbi (White & Patterson, 1999, str. 7).

Aristotel je verjel, da je pravično, da vsak dobi, kar si zasluži. Pravična družba omogoča posameznikom, da realizirajo in dosežejo svoje potenciale ter da živijo dobro življenje.

Politična aktivnost po njegovem mnenju ni le pot za zadovoljstvo interesov, ampak tudi bistvena sestavina dobrega življenja (Sandel, brez datuma).

Aristotelov pojem pravičnosti vsebuje dva ločena pomena. Prvi pomen pravičnost razume kot ravnanje v skladu z zakonom, ravnanje, ki je skladno z ustanovljenimi pravili človeškega obnašanja in ravnanja. V drugem pomenu pravičnost pomeni enakost oziroma pošteno povprečje. Ta pravičnosti se ukvarja s potrošnimi dobrinami in proporcionalnim razmerjem teh dobrin. Pravična plača je plača, ki je v sorazmerju s količino in vrsto dela. Plača naj ne bo prenizka ali previsoka, vendar sredinska pot med dvema ekstremoma. Za Aristotela je pravičnost najvišja vrlina. Je družbena vrlina, saj obravnava odnose med ljudmi. Enakost je oblika, v kateri se pravičnost pojavlja (Chroust & Osborn, 1942, str. 129–134).

Aristotel je pravičnosti razdelil na splošno in posebno pravičnost. Splošna pravičnost obravnava razmerje med delom in celoto, med posameznikom in skupnostjo. Vsak državljan mora dati državi, kar je državnega. Pravično je, kar ustvarja blaginjo za celotno družbo in sisteme, ki jo ohranjajo (Pavčnik, 2001, str. 537, 538). To si lahko razlagamo kot davke, ki jih plačujemo državljani za vzpostavitev družbene strukture, ki omogoča sobivanje posameznikov v družbi. Prav tako to lahko razumemo kot vzpostavitev pravnih okvirjev in institucij, ki omogočajo proizvodnjo in razdelitev dobrin. Posebno pravičnost naprej delimo na razdeljevalno in izravnalno pravičnost (Pavčnik, 2001, str. 538). Razdeljevalna pravičnost se nanaša na razmerje staršev do otrok, bogatih do revnih, zlasti pa na razmerje med družbo in posameznikom. Gre za razdelitev bogastva, moči in drugih dobrin, njeno merilo pa je »po zasluženju«. Izravnalna pravičnost zajema razmerje med dobrinami in storitvami. Obliki izravnalne pravičnosti sta nadomestitvena pravičnost, ki jo obravnava odškodninsko pravo, in kaznovalna pravičnost ali načelo »zob za zob«. Gre za obravnavo konkretnih odnosov in situacij med posameznimi subjekti in temelji na načelu enakosti (Pavčnik, 2001, str. 538–539).

Aristotel je izravnalno in razdeljevalno pravičnost predstavil kot dve nasprotujoči si obliki pravičnosti. Izravnalna pravičnost ureja prostovoljna (pogodbe) in neprostovoljna (kršitve) razmerja med dvema subjektoma ter presoja, ali je subjekt pripeljal drugega do nepravilne situacije. Razdeljevalna pravičnost se ukvarja s porazdelitvijo dobrin in časti med subjekti v politični skupnosti. Pravičnost poveže enega posameznika z drugim v skladu z načelom enakosti in pravičnosti. Nepravilnost je torej odsotnost enakosti, ko ima en posameznik preveč ali premalo relativno do drugega. Obe obliki pravičnosti pa se razlikujeta v načinu, kako oblikujeta in definirata enakost. Razdeljevalna pravičnost razdeli korist ali breme glede na določeno merilo, ki udeležence primerja med seboj glede na njihove zasluge in potrebe. Razdeljevalna pravičnost poseblja proporcionalno enakost, znotraj katere vsi udeleženci v porazdelitvi dobijo svoje deleže po pripadnosti in zaslugi. Izravnalna pravičnost pa se v nasprotju ukvarja z vzdrževanjem in obnavljanjem pojmovanja enakosti, s katerim obe strani vstopata v medsebojno sodelovanje ali spor. Ta

enakost je konsistentna s pojmovanjem, kaj posamezni strani zakonsko pripada. O nepravičnosti torej govorimo, če na podlagi tega pogoja ena stran nekaj pridobi in druga izgubi. Izravnalna pravičnost poveže tistega, ki povzroči in tistega, ki utrpi škodo, medtem ko se razdeljevalna pravičnost ukvarja z delitvijo koristi ali bremena (Weinrib, 2012, str. 14–19).

1.3.2 Pravičnost s svetopisemskega oziroma cerkvenega vidika

Sveto pismo in njegove interpretacije so bistveno oblikovali zahodni način razmišljanja, moralne zakone in pojmovanje pravičnosti. Cerkev pravičnost definira v luči dobrote. Prav tako veliki katoliški filozof Tomaž Akvinski (redovnik, italijanski filozof, krščanski teolog in cerkveni učitelj OP, 1225–1274) ne zapoveduje pojma enakosti, temveč pojem dobrote. Tako kot Aristotel tudi Akvinski razlikuje med splošno pravičnostjo in pravičnostjo posameznika. Predmet splošne pravičnosti je javni blagor (Schmid & Pignar Tomanič, 2008, str. 66).

Tradicionalno krščansko razumevanje pravičnosti se giblje med dobroteljnostjo in javnim blagrom. Znotraj definicije socialne pravičnosti se cerkev postavi na stran revnih, ne opredeli pa se na stran socializma niti na stran tržnega liberalizma. Vsi kristjani naj bi delovali socialno in solidarno. Solidarno pravičnost razumejo kot pravico vseh ljudi do eksistenčnega minimuma. To pravico jim morata zagotoviti družba s solidarnostjo bližnjih ali država kot nosilka solidarnosti med tujci. Pri protestantih pa je opazno nagibanje k pravičnosti v smislu stremljenja k največji sreči. Cilj protestantske pravičnosti je dober položaj posameznika na tem svetu (Schmid & Pignar Tomanič, 2008, str. 67).

Akvinski pravičnost razdeli na splošno in posebno, posebno pa nadalje na razdeljevalno ali distributivno in izravnalno ali komutativno. Namen splošne pravičnosti je zasledovati skupno dobro in povečevati blaginjo skupnosti. Posebna pravičnost narekuje interakcije med posameznimi državljani. Posebna pravičnost zasleduje dobro posameznikov. Akvinski vztraja, da primarna skrb posebne pravičnosti ne more biti skupno javno dobro, vendar dobro posameznika. S tem ko posebna pravičnost izpolnjuje svoj namen, je hkrati sredstvo za ohranjanje blaginje skupnosti (Schmid & Pignar Tomanič, 2008, str. 70). Obe, izravnalna in razdeljevalna pravičnost, stremita k ohranjanju enakosti med posamezniki tako, da dajeta vsakemu, kar mu gre. Akvinski tukaj opomni, da obstajajo različne razlage načela kar gre vsakemu. Izravnalna pravičnost zadeva vzajemne dogovore in kupčije med posameznimi državljani. Vsakomur, kar mu gre, tukaj predstavlja enako protivrednost; cena dobrine je enaka njeni vrednosti. Izravnalna pravičnost tako želi zagotoviti enakost v količini, razdeljevalna pravičnost pa se nanaša na način, kako se razdelijo kolektivne dobrine in odgovornosti, ki naj bodo pošteno razdeljene med ljudmi. Kar oseba prejme, ni predmet enake količine, vendar del, ki ji

pripada. Akvinski je verjel, da osebe iz višjih družbenih slojev potrebujejo večji del dobrin, prav tako pa je verjel, da imamo moralno dolžnost poskrbeti za revne (Schmid & Pignar Tomanič, 2008, str. 71).

1.3.3 David Hume in pravičnost

Za Davida Huma (škotski filozof, ekonomist in zgodovinar, 1711–1776) je pravičnost umetna vrлина. Nekdo je lahko pravičen ali nepravičen le glede na ozadje neke že obstoječe družbene konvencije, ki definira vsebino pravičnosti. Pravičnost je konvencionalna, ne obstaja nikakršen zunanji standard pravičnosti, zoper katerega bi bilo mogoče oceniti prakso. Pravila opredeljujejo, kaj je prav, nesmiselno pa bi bilo domnevati obratno, da pravičnost določa pravila. Pravičnost je vrлина, je pripravljenost obnašati se na določen način. Natančneje po Humu pravičnosti je nagnjenje k spoštovanju pravil, ki urejajo lastnino v določeni družbi (Barry, 1989, str. 149–151).

Hume prepozna tri okoliščine, ki so vzrok za nastanek pravičnosti (Barry, 1989, str. 149–151):

- pogoj zmerne redkosti,
- pogoj zmerne sebičnosti,
- pogoj enakosti.

Ker je predmet pravičnosti po Humu porazdelitev stvari, ki so omejene, je razvidno, da koncept pravičnosti, če bi bilo vsega v obilju, ne bi imel nobene vloge. Ekonomija kot veda, ki se ukvarja s proizvodnjo in razdelitvijo omejenih dobrin glede na neomejene potrebe ljudi, prav tako ne bi obstajala. Pogoj zmerne sebičnosti je prav tako potreben, saj če bi vsi posamezniki zasledovali le javni interes s srčno ljubeznijo, potem ne bi nikoli sanjali o omejevanju drug drugega s pravili pravičnosti. Če pa bi zasledovali le lasten sebičen interes brez kakršnega koli obzira, bi jih to vodilo le v velike krivice in nasilje. Pravičnost kot vrлина se razvije le, če so skrajnosti odsotne. Pogoj enakosti pravi, da bolj kot sta strani enaki, večja je spodbuda, da bi določili pravila pravičnosti in se jih držali. V okoliščinah skrajne neenakosti moči postane pravičnost odveč. Konvencije, ki omejujejo zasledovanje lastnega interesa, ne morejo biti koristne, če niso vse strani zmožne ogroziti druga druge v odsotnosti te konvencije. To pomeni, če ima ena stran premoč in lahko nadvlada drugo, lahko uveljavi svoja pravila. Ko imajo interesi enako oziroma dovolj relativno moč v družbi, so upoštevani. Da lahko sobivajo, določijo pravila sobivanja (Barry, 1989, str. 157–161).

Hume pravi, da pravila pravičnosti izhajajo iz zasledovanja splošne koristi znotraj sistema medsebojnih omejitev, kjer posamezniki zasledujejo lastni interes. Pravičnost predstavlja pogoje racionalnega sodelovanja za obojestransko skupno korist. Moralne sodbe zahtevajo skupen standard, če želijo biti veljavne. Pravičnost je nenehna in konstantna

volja, da vsak dobi, kar mu gre. Posamezno dejanje pravičnosti samo zase nima smisla, razen če je del splošne prakse, kjer tudi drugi tako delujejo in upoštevajo enake norme. Humova osrednja ideja je, da je do pravil, ki opredeljujejo lastnino (pravila pravičnosti), prišlo, ker so vsi ugotovili, da je sistem brez omejitev (»free for all«) manj ugoden kot režim vzajemne vzdržnosti. Pravila pravičnosti so lahko nastala le iz vzajemno-sebičnih interesov. Ko upoštevaje navedeno zavzamemo nepristransko stališče, lahko vsi sprejmemo pravičnost, saj vidimo, kako uspešna je pri zagotavljanju in ustvarjanju skupne koristnosti. Hume trdi, da pravičnost, če pogoji za nastanek pravičnosti ne bi bili izpolnjeni, ne bi bila koristna za vse in konvencije zasebne lastnine se ne bi nikoli razvile. Le iz sebičnosti in omejene velikodušnosti ljudi z omejenimi danostmi narave se lahko razvije koncept pravičnosti. Brez tega pravičnost ne bi nikoli postala vrednota, bila bi brezpredmetna in nepomembna (Barry, 1989, str. 148–154).

Hume pravi, da so temelji pravičnosti ravno v njeni družbeni koristnosti in blaginji ter človeškem napredku (Spector, 2014, str. 47). Klasičen sistem pravičnosti, lastnina ter njen prenos s prostovoljnim dogovorom, dolžnosti in odgovornosti so se postopoma razvili kot nenameren rezultat posamičnih odločitev, ki jih je vodil občutek skupnega interesa (Spector, 2014, str. 48). Pravičnost je tisto, kar razlikuje civilizirano družbo od divjakov ter živali. Pravičnost se je razvila in nastala, ker omogoča obstoj družbe in države. Posamezniku olajša preživetje in zagotavlja varnost. V sodelovanju posameznih akterjev znotraj družbe pride do prednosti in povezav, ki so vsem v korist. Ko se vzpostavljajo taka razmerja, se hkrati z njimi vzpostavi kompleksen sistem pravil, ki omogoča rast in nadaljnje povezovanje akterjev znotraj kooperacije. Za vzdrževanje sheme in njeno funkcionalnost sta potrebna upoštevanje pravil in ohranjanje institucij. Potrebno je ohranjanje pravičnosti, ki je temelj civilne družbe. Hume opozarja, da se v celotni kompleksnosti lahko namen kdaj izgubi, vendar je zato še v večji meri treba dosledno slediti pravičnosti, saj sta njena namena zagotavljanje skupnega dobrega in povečevanje družbene koristnosti. Brez pravičnosti, pravi Hume, naj se družba takoj razpusti in vrne v svoje prvotno stanje divjaštva in krutih zakonih narave (Spector, 2014, str. 50).

Ne moremo govoriti o zasebni lastnini, ne o dolžnostih ali pravicah, preden ne razložimo izvora pravičnosti, saj potem naša teorija nima pravih temeljev (Spector, 2014, str. 50). Pravičnost je za Huma umetno zgrajen koncept človeštva, saj za vsakim moralnim ali krepostnim dejanjem ni skrit namen, ki je sam po sebi dobrohoten. Za razliko od naravnih vrtilin so socialne vrline, kot sta pravičnost in zvestoba, družbeno dobre, saj so zelo uporabne in absolutno potrebne za dobrobit človeštva. Korist, ki iz njih izhaja, ni posledica vsakega posameznega dejanja, ampak nastane iz celotne družbene sheme, ki ima do določene mere skladna mnenja. Če je družbena konvergenca odsotna, je pravičnost neuporabna in je nesmiselno slediti omejitvam, ki jih zahteva (Spector, 2014, str. 52). Norme pravičnosti so se pojavile kot stranski produkt kolektivnih vzorcev obnašanja, ki so v osnovi izhajali iz lastnih interesov. Posledično je torej sistem, ki vključuje in zajema interese posameznikov, ugoden za javnost in za celotno družbo,

čepprav a priori ni bil namenjen za doseg tega cilja. Hume je družbo videl kot obojestransko koristen izum. Pri tem se pridružuje Hobbsovi (Thomas Hobbes, angleški filozof, 1588–1679) ideji, da je civilna družba način za pobeg iz temačnega stanja narave (Spector, 2014, str. 55). Izmed vseh živali je narava najbolj kruta do ljudi, s številnimi potrebami in željami, ki nam jih je naložila, ter z redkimi sredstvi, ki nam jih je namenila. Vendar družba ponuja rešitev. Z združitvijo se naša moč širi. Z delitvijo dela se naše sposobnosti večajo in s skupno podporo smo manj izpostavljeni naključjem sreče in nesreče.

Hume nato izpelje, da sta ločena lastnina in stabilnost premoženja od vseh okoliščin najbolj potrebni za vzpostavitev civilne družbe. Ko je sklenjena družbena pogodba, ki štiti te institucije, ni treba več veliko postoriti za popolno harmonijo. Konvencija zasebne lastnine je torej »sine qua non« pogojev za obstoj družbe. V majhni in teoretični družbi je lahko prikazati model sodelovanja, ki razloži izvor lastnine in pravičnosti. Takoj ko družba postane številčna, se interesi in razlogi za ohranitev pravil pravičnosti zdijo oddaljeni in odmaknjeni. V veliki družbi moramo naravno obveznost do pravičnosti preoblikovati v moralno obveznost. Moralno odobravanje pravičnosti ustvari moralno dolžnost do pravičnosti. Za Huma so načela pravičnosti akumulacija praktičnega znanja naše civilizacije. Hume nas svari pred idealnimi pravili pravičnosti, na primer popolno enakostjo, ki so neizvedljiva in bi nas pripeljala le do družbene revščine. Hume dojema pravičnost kot razvit konvencionalni sistem, ki omogoča ljudem sobivati v uspešni in mirni družbi, nič več, nič manj (Spector, 2014, str. 56–62).

1.3.4 Pravičnost po Immanuelu Kantu

Immanuel Kant (nemški filozof, 1724–1804) pravice razdeli na prirojene in pridobljene. Vsakemu je prirojena pravica do svobode, ki je upravičena in izhaja že iz rojstva posameznika. Svoboda je med vse razdeljena enakomerno. Svoboda vsakogar je torej pogojena z enako svobodo drugega. Posameznikova svoboda je lahko tolikšna, da je kompatibilna s svobodo drugih znotraj univerzalnega zakona. Pravičnost je za Kanta nekaj zunanjega, kar ne izhaja iz posameznika. Gre za zunanja delovanja, s katerimi posameznik vpliva na drugega posameznika. Gre za odnose in vzpostavljene mehanizme sobivanja, ki so v skladu s temeljno pravico do svobode. Pravičnost se ne ukvarja z željami in potrebami drugih ljudi, ampak izključno s svobodo ljudi znotraj družbe. Pravičnost se ne ukvarja z vsebino razmerja, ampak le z obliko. Če je razmerje prostovoljno, je njegova vsebina nepomembna. Kant pravičnost opredeli kot avtonomnost vsakega racionalnega agenta. To ga razlikuje od drugih klasičnih liberalistov, ki pravičnosti poizkušajo upravičiti skozi njeno družbeno koristnost. Pravica do svobode je upravičena sama po sebi in logično pride kot posledica naravno univerzalnega zakona. Družbene koristi, ki izhajajo iz upoštevanja te pravice, so njena posledica, ne pa njena utemeljitev. Nato identificira zasebno lastnino kot podaljšek osebne svobode, saj lastnina

omogoči to avtonomno obnašanje in tako v največji meri omogoča svobodo, ki je naša temeljna pravica (Smith, 2016).

Naša dolžnost je, da omogočimo zasebno lastnino, saj lahko le tako v največji meri zagotovimo posameznikovo svobodo. Posledično pa to pripelje do dolžnosti oblikovanja civilne družbe. Ljudje smo nezavedno pristranski in delujemo sebično, zato potrebujemo institucije in tvorbo nad nami, ki deluje razumno ter racionalno in preprečuje, da naše slabe strani ne prevzamejo krmila. Kant je verjel v neizogiben moralni napredek človeštva. Ta napredek mora biti miroljubne in nenasilne narave. Nasilje je videl kot nepotrebno destrukcijo. Prav tako Kant verjame, da smo dolžni biti poslušni do oblasti (Cummiskey, 1996, str. 226).

Kant definira zasebno lastnino kot nujno potrebno za uresničitev svobode; da se posamezniku omogočita svobodno odločanje in obnašanje znotraj družbe, ki je hkrati v skladu s svobodo drugih. Taka ureditev znotraj družbe omogoča, da vsak povečuje svojo svobodo glede na omejitve svobode drugih (Weinrib, 2012, str. 269). V naslednjem koraku vzpostavitve države oziroma civilne družbe predstavi kot nujno potrebno, da s svojimi zakoni in institucijami varuje zasebno lastnino. Ljudje smo torej dolžni oblikovati skupno tvorbo. Z zasebnim pravom država zagotavlja enako svobodo posameznikov tako, da jo povečuje glede na obstoječe omejitve. Nasilje, katerega namen je zaščita zasebnih lastninskih pravic, je moralno upravičljivo, uporaba sile za kršitev teh pravic pa ni upravičljiva. Država ima dolžnost, da zagotovi zaščito lastnine in pravic. Poskrbeti mora za blaginjo svojih državljanov. Država ima pravico do pobiranja davkov, da izpolni svojo dolžnost do državljanov. Kant pravi, da ima država tudi dolžnost podpirati revne. To lahko gledamo kot spopad med izravnalno in razdeljevalno pravičnostjo. Če država zagotavlja osnovni standard, je to razdeljevalna pravičnost. Sredstva, ki so porabljena za te namene, so odvzeta zasebni lastnini preko davkov. V bogati državi ta sredstva izražajo lastninske pravice, ki so zavarovane in urejene skozi koncept izravnalne pravičnosti. Kant podpira obe pravičnosti, ki naj bi sobivali. Zasebno pravo predstavi kot sistem pravic, ki postavlja pravne temelje za sobivanje posameznika in svobodo drugega posameznika znotraj tega univerzalnega zakona. Vendar kljub temu pravi, da je javna dolžnost podpirati revne. Država je torej dožna izvrševati obe veji pravičnosti (Weinrib, 2012, str. 263).

Kant tako izpelje razlago razdeljevalne pravičnosti in podpore revnim. Najpomembnejša vrednota je torej svoboda. Povečati je treba svobodo posameznika, ker ta posameznik sobiva s drugimi člani družbe, pa je njegova svoboda lahko tolikšna, da je skladna z enako svobodo drugih. Kant pravi, da se svoboda posameznika lahko v največji meri izraža z zasebno lastnino, s katero lahko posameznik razpolaga in s katero uveljavlja svojo lastno svobodno voljo, s svojim delčkom prostora, kjer lahko deluje. Da je to omogočeno za vse posameznike, ki so prav tako v tem prostoru, je potrebna zaščita zasebne lastnine. To dosežemo z oblikovanjem družbe, pravil in institucij. Kant priznava in opozarja na

negativno posledico institucije zasebne lastnine in njene zaščite, in sicer na relativno revščino deleža družbe. Sistem, ki zagotavlja enako svobodo in varnost, hkrati proizvede revščino, zato je tak sistem dolžen popraviti nepravilnosti. Sistemska revščina je posledica združenja, ki drugim omogoča boljše pogoje in lepše življenje, zato je država dolžna poskrbeti za tiste, ki so v slabšem položaju. Iz zasebne lastnine se z oblikovanjem države porodi tudi javna dolžnost. S tem je upravičena pravica države do obdavčenja (Weinrib, 2012, str. 268). Država pobira davke zaradi lastnega obstoja, ker mora sama sebe ohranjati in ščititi svoj namen. Država promovira blaginjo državljanov, kar pa za Kanta ne pomeni promoviranja sreče in blaginje, ampak promocijo največje skladnosti državljanov s pravičnimi načeli. Revni nimajo pravice zahtevati pomoči od države. Država jih ne podpira, ker imajo oni to pravico, ampak ker so upravičenci do državne dolžnosti. Država nima dolžnosti, ker imajo posamezniki pravico do minimuma za preživetje, ampak ker je pravičen lastnino-zaščitniški sistem, ki ga mora vzpostaviti, legitimen le, ko akumulacija lastnine ne proizvede revežev, ki so odvisni od drugih ali države. Zakoni, ki izvirajo iz družbene pogodbe, morajo vsem omogočati pot za preživetje (Weinrib, 2012, str. 285–289).

1.3.5 Utilitarizem in pravičnost

Utilitarizem je ena najbolj znanih moralnih teorij, ki je pustila trajen pečat zahodnemu mišljenju. Jedro teorije pravi, da se dejanja presojuje glede na njihov učinek. Za utilitarizem je pravičnost povečanje vsote koristi. Posameznik je le del celote, bodisi kot del tiste večine, za katero je povečanje koristi pravično, bodisi kot del tistih, ki se morajo podrediti na račun koristi večine. S tem je mogoče filozofsko utemeljiti oblast enega razreda ali ene skupine nad drugimi, pa tudi nacionalizem, sovraštvo do tujcev ali izključevanje manjšin. Utilitarizem meri koristi spremembe glede na količino sreče, ki jo sprememba prinese, pod predpostavko enakopravnosti in varstva pravic. Za pomembnejše avtorje kot utemeljitelje utilitarizma veljajo David Hume, Jeremy Bentham (angleški pravnik in filozof, 1748–1832) in John Stuart Mill (britanski filozof, ekonomski in politični filozof, 1806–1873). Navedeni avtorji veljajo tudi za vodilne mislece ekonomske klasike in ekonomskega liberalizma. Utilitaristično načelo ustvarjanja optimalne koristi za večino članov družbe in zahteva družbeno pogodbo. Etika temelji na načelu koristnosti, ki daje prednosti tisti spremembi, ki povečuje družbeno korist, tudi tedaj, ko je to mogoče le na račun nekaterih posameznikov. Cilj utilitarističnega posameznika naj bi bila največja sreča vseh. Utilitarizem je niz pravil, ki narekujejo obnašanje, ki zagotavlja skupno srečo za celotno družbo (Schmid & Pignar Tomanič, 2008, str. 72, 73).

Kot meja individualne največje sreče in pravice do enakega obravnavanja velja le interes skupnosti. Utilitarizem ne izhaja iz cilja pravičnosti, temveč iz cilja koristnosti. Pravičnost je po Millu le sekundarno načelo, izpeljano iz koristnosti. Poleg tega, trdi Mill,

ne obstajajo pravila za pravičnost (razen načela koristnosti), med katerimi bi se bilo treba v posameznem primeru odločati. Ko izbiramo med različnimi pravili, ki so pravična, odloča merilo socialne koristnosti (Schmid & Pignar Tomanič, 2008, str. 72, 73).

Za Bethama je dobro užitek, sreča. Pravi, da sta edina realna motiva za naše delovanje želja po užitku ter izogibanje bolečini. Pravilno dejanje je tisto, ki zagotovi maksimizacijo sreče največjemu številu ljudi. Hedonizem je cilj vsakega posameznika. Družbena pogodba naj bi torej zagotavljala največjo možno srečo za največje število ljudi.

1.3.6 Karl Marx in komunistična pravičnost

Marxovo (nemški filozof, politični teoretik, pisatelj, ekonomist in publicist 1818–1883) slavno načelo je: »od vsakega toliko, kolikor zmore in vsakemu toliko, kolikor potrebuje«. Komunistični slogan izraža načelo potrebe. Za Marxa je pravičnost enakost. Socialistična družba je prehodna družba, končna faza pa je za Marxa komunizem, kjer smo vsi enaki. Strogi egalitarizem v socialistični družbi še ni mogoč.

O tem Marx (1978, v Schmid & Pignar Tomanič, 2008, str. 73) pravi: »V višji fazi komunistične družbe, ko izgine zaslužnjoče podrejanje posameznikov delitvi dela in s tem tudi nasprotje med umskim in telesnim delom, ko delo ni več le sredstvo za življenje, temveč je samo prva življenjska potreba, ko se z vsestranskim razvojem posameznikov povečajo tudi njihove produktivne sile in ko vsi viri kolektivnega bogastva obilneje pritekajo – šele tedaj bo mogoče popolnoma prestopiti ozko obzorje buržoazne pravice in bo lahko družba napisala na svojo zastavo: Vsak po svojih sposobnostih, vsakomur po njegovih potrebah!«.

V socialistični prehodni družbi je po Marxu plačilo posamezniku nadomestilo za njegov porabljeni čas. Marx je močno kritiziral kapitalizem in dejal, da v sebi nosi seme lastne destrukcije. V njegovi teoriji delovne vrednosti pokaže, da so delavci izkoriščeni in da so oni tisti, ki proizvedejo presežek vrednosti, vendar si ta presežek prilastijo lastniki kapitalisti (Marx, 1978, v Schmid & Pignar Tomanič, 2008, str. 73).

1.4 Sodobni koncept razumevanja pravičnosti (Rawls in drugi)

1.4.1 John Rawls – pravičnost kot poštenost

John Rawls (ameriški filozof, 1922–2002), verjetno najpomembnejši politični filozof 20. stoletja, je prepoznan po svojem političnem liberalizmu, konceptu pravičnosti ter svobode. Njegova konstrukcija načel pravičnosti je presekala tedaj prevladujočo teorijo utilitarizma. Z delom Teorija pravičnosti (Rawls, 1971) definira načela pravičnosti v družbi, ki je skupek posameznikov kot svobodnih državljanov. Prav tako pa s svojim

političnim liberalizmom obravnava zakonito uporabo politične moči v demokraciji. Želi pokazati, da je kljub raznolikosti svetovnih nazorov in interesov, ki nam jih omogočajo svobodne institucije, mogoče doseči trajno in trdno enotnost družbe.

Rawls pravičnost definira kot prvotno vrlino družbenih institucij. Zavrača vse teorije in doktrine, ki so še tako privlačne ter učinkovite, organizacijsko dovršene, če niso zgrajene na temeljih pravičnosti. Kakršna koli izguba svobode določene skupine posameznikov ni upravičena, četudi prinese večje dobro za širšo množico. Rawlsova pravičnost torej ne dopušča, da je žrtvovanje nekaterih upravičeno z večjo koristnostjo drugih. V pravični družbi so svoboščine vsakega državljana temeljne in trdne ter niso predmet političnih pogajanj. Nepravičnost je upravičena le, če je nujno potrebna, da se s tem prepreči še večja nepravičnost (Rawls, 1971, str. 3, 4).

Pravičnost je torej osnovna struktura družbe oziroma predstavlja vzpostavljene kanale institucij, ki določajo, kako in na kakšen način se razdeljujejo dolžnosti in pravice. Kot pomembnejše institucije Rawls navede pravno zaščito svobode misli, svobodo vesti, konkurenčne trge, zasebno lastnino ter organizacijo proizvodnje in distribucije dobrin, šolstvo ter družino. Pravičnost celotne družbene ureditve je bistveno odvisna od razdelitve in dodelitve fundamentalnih pravic in dolžnosti ter dostopnosti ekonomskih možnosti ter socialnih pogojev v vseh sektorjih družbe (Rawls, 1971, str. 7).

Rawls pri postavitvi načel pravičnosti izhaja iz prvotnega oziroma izhodiščnega položaja ali, drugače rečeno, iz izvornega položaja. V tem položaju se sklene družbena pogodba, ki nadalje določa politični in pravni okvir. Posamezniki soglasno izberejo pravila družbe, ki so neizpodbitno pravična ravno zato, ker so izbrana v izvorni situaciji. Gre za miselni konstrukt oziroma za hipotetično stanje, ki nam pomaga pri definiranju pravičnosti. V tem položaju so vsi posamezniki med seboj enaki, nobeden ni v privilegiranem položaju. Tukaj vpelje nov koncept, in sicer tančico nevednosti, ki zagotavlja enakovreden položaj vseh posameznikov. V izhodiščnem položaju za tančico nevednosti nobenemu ni znan družbeni ali ekonomski položaj, ki ga zaseda, ne pozna svojih političnih, religijskih in kulturnih pogledov. Prav tako ne pozna svojih naravnih predispozicij, videza, zdravja, svojih talentov, zmožnosti ter inteligence. Posamezniki ne vedo, kako se bo odvijalo njihovo življenje, in ne morejo predvideti, kaj jih bo doletelo. Vseeno pa imajo posamezniki za tančico nevednosti osnovna znanja, ki so nujno potrebna za racionalno odločanje ter čut za pravičnost. Tančica nevednosti ravno zaradi dejstva, da posameznik ne pozna svoje sreče, izloči vsakršno pristranskost in vodi v izbor načel, ki so dejansko pravična. S tem postavi neizpodbojne temelje pravičnosti, na katerih lahko družba gradi nadaljnja pravila igre (Rawls, 1971, str. 8–11).

Na tej podlagi Rawls gradi načela pravičnosti. Gre za temeljne pogoje družbe, za katere bi se odločili svobodni posamezniki v hipotetični situaciji enakosti. Ta načela naj bi nato regulirala in vladala nad vsemi nadaljnjimi sporazumi, zakoni in pravili. Z njimi se

opredeljuje nadaljnje družbeno delovanje in sestavi oblast. Tako zasnovana načela pravičnosti Rawls imenuje »pravičnost kot poštenost« (Rawls, 1971, str. 11).

Po Rawlsovem (1971, str. 60) mnenju bi posamezniki v izhodiščnem položaju, skriti za tančico nevednosti, izbrali dve vodilni načeli:

- Prvo načelo: Vsak posameznik ima pravico do enakih temeljnih pravic in svoboščin znotraj sistema, ki je združljiva z enakimi pravicami in svoboščinami drugih.
- Drugo načelo: Družbene in ekonomske neenakosti morajo izpolnjevati dva pogoja:
 - a) da se upravičeno pričakuje, da bodo v korist vsakogar,
 - b) pozicije in položaji morajo biti odprti in dostopni vsem.

Prvo načelo torej zagotavlja enake svoboščine za vse. Osnovne državljanske svoboščine so politična svoboda, svoboda govora, svoboda vesti in misli, pravica do zasebne lastnine in zaščita pred arbitrarnim odvzemom svobode in zasegom osebne lastnine v okviru pravne države. Drugo načelo se nanaša na distribucijo dohodka in bogastva. Ni nujno, da je delitev enaka, vendar mora biti v korist vsakomur. Družbene in ekonomske neenakosti naj bi bile organizirane in postavljene tako, da so s svojo strukturo in hierarhijo v korist vsem. Pozicije in položaji morajo biti odprti in dostopni vsem po načelu enakih možnosti. Integriteta in verodostojnost sta glavni vrednoti političnega, pravnega in ekonomskega sistema (Rawls, 1971, str. 61).

Rawls (1971, str. 61, 62) poudarja, da je izredno pomemben vrstni red načel. Prvo načelo ima vedno prednost pred drugim. To pomeni, da kakršno koli nasprotovanje institucijam enakih svoboščin, ki jih zahteva prvo načelo, ne sme biti utemeljeno ali nadomeščeno z večjo družbeno ali ekonomsko koristjo. Porazdelitev bogastva in dohodka ter hierarhija oblasti morajo biti konsistentni z enako svobodo za vse in enakostjo možnosti. Razlike v premoženju so tako dovoljene le v tolikšni meri, če koristijo tistim, ki so najbolj zapostavljeni. S tem je v veliki meri odpravljen problem neenakosti. Vse družbene vrednote, svoboda in možnosti, dohodek in bogastvo ter osnove samospoštovanja naj bi bili enakomerno porazdeljeni, razen če je neenaka porazdelitev katere koli od teh vrednot v korist vsakomur. Nepravičnost so torej le neenakosti, ki niso v korist vsem. Rawls dopušča, da družba izgubo dela svojih temeljnih svoboščin v zadostni meri nadomesti z družbenimi in gospodarskimi koristmi. Splošno pojmovanje pravičnosti ne postavlja nikakršne omejitve, kakšne neenakosti so dovoljene, zahteva le, da so te le v tolikšni meri, dokler so še vsakomur v korist oziroma izboljšujejo položaj vsakogar.

Rawls (1971) za razlago drugega načela navede štiri možne razlage, in sicer sistem naravnih svoboščin, naravno aristokracijo, svobodno enakost ter demokratično enakost. V skladu z razvijanjem teorije »pravičnost kot poštenost« izbere kot razlago demokratično enakost. Demokratična interpretacija je sestavljena iz načela poštene enakosti možnosti in načela razlike. Pod predpostavko vzpostavljenega okvira institucij,

ki jih zahtevata enaka svoboda in poštenost enakih možnosti, so višja pričakovanja boljše situiranih pravična le, če delujejo s programom, ki izboljšuje pričakovanja manj privilegiranih članov družbe. Družbeni red naj ne bi sam po sebi zagotavljal boljše možnosti za boljše situirane, ampak le, če s tem prinaša koristi manj privilegiranim (Rawls, 1971, str. 62, 75).

Načelo razlike je močno egalitaren koncept, saj pravi, da damo vedno prednost, razen če ne obstaja porazdelitev, ki bi izboljšala situacijo obeh posameznikov, enaki porazdelitvi. Ne glede na to, koliko se lahko izboljša situacija enega posameznika, to ne predstavlja nobene pridobitve z vidika principa razlike, če poleg tega ne pridobijo tudi drugi.

Slika 1: Načelo razlike

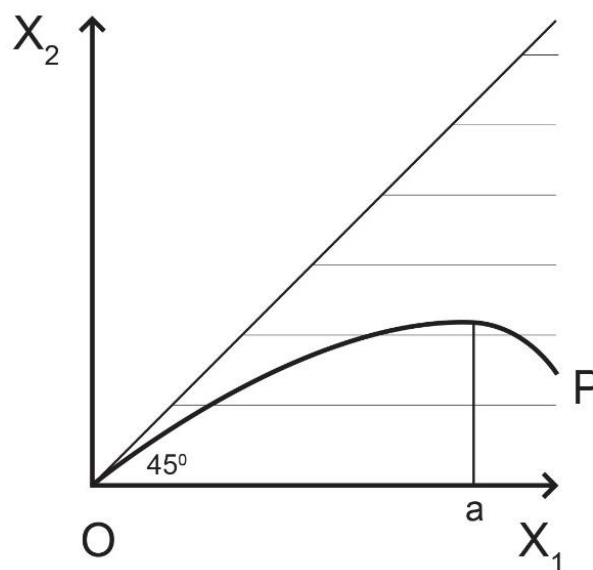

Vir: Rawls (1971, str. 76, 77).

Osi na sliki 1 predpostavljata dobrine oziroma bogastvo dveh predstavnikov različnih družbenih razredov, X_1 in X_2 . Krivulja OP predstavlja, kaj bi družba lahko proizvedla, če je neenakost dovoljena. V tem primeru ima razred X_1 več bogastva in dobrin kot razred X_2 , zato je krivulja pod kotom 45 stopinj, saj se premika bolj v desno kot navzgor. X_1 ima več bogastva, če se premika desno po krivulji, X_2 pa, če se premika navzgor. Ko se krivulja pomika navzgor desno, oba razreda, X_1 in X_2 , pridobita. Družba, ki sledi načelu razlike, si prizadeva doseči točko a. V točki a krivulja doseže najvišjo vrednost na osi Y. Točka a torej predstavlja položaj, kjer je korist neenake družbe slabše situiranemu razredu največja. Kakršen koli premik na levo ali desno od točke a bi poslabšal situacijo predstavnikom razreda X_2 . V točki a je osnovna struktura družbe vzajemno koristna (Rawls, 1971, str. 76, 77).

Predstavljajmo si porazdelitev dohodka med družbenimi razredi, ki jih lahko povežemo s predstavniki. V demokraciji z zasebno lastnino lahko predpostavljamo, da imajo tisti iz poslovno-managerskega razreda boljše odskočno desko oziroma boljše življenjske pogoje, možnosti ter višja pričakovanja za razvoj njihovih življenj v primerjavi z delavskim razredom. Postavlja pa je vprašanje, kaj lahko opravičuje to začetno neenakost življenjskih možnosti. Po Rawlsu je neenakost pričakovanj oziroma možnosti dovoljena le, če bi njeno dodatno zmanjšanje privedlo do tega, da bi se položaj nekvalificiranih delavcev še poslabšal (Rawls, 1971, str. 78).

Ko apliciramo načelo razlike, moramo ločiti med dvema primeroma. V prvem primeru so pričakovanja najslabše situiranih zelo visoka. Nobena sprememba v pričakovanjih bolje situiranih ne more izboljšati situacije slabše situiranih. To je najboljše ureditev, kar Rawls poimenuje popolnoma pravična shema. V drugem primeru pa višja pričakovanja bolje situiranih prispevajo k blaginji slabše situiranih. Če bi se raven višjih pričakovanj znižala, bi se prav tako znižale možnosti slabše situiranih. Maksimum torej še ni dosežen, saj bi povečanje pričakovanj boljše situirane skupine prav tako povišalo možnosti slabše situiranih. Dotični primer oziroma situacija torej ni najbolj pravičen dogovor. Ni optimalen, saj je blaginjo mogoče še dodatno izboljšati (Rawls, 1971, str. 78, 79).

Družbeni okvir je nepravičen, ko so pričakovanja bolje situiranih pretirana. Če bi se njihova raven znižala, bi se položaj revnih izboljšal. V kolikšni meri je družbena pogodba nepravična, je odvisno od tega, kako pretirana so pričakovanja boljše situiranih in v kakšni meri pri tem kršijo ostala načela pravičnosti, na primer načelo poštenih in enakih možnosti. Načelo razlike je sicer strogo gledano načelo povečanja, vendar obstaja velika razlika med primeri, ki ne dosegajo maksimuma. Družba naj se skuša izogniti predelu, kjer so mejni prispevki bolje situiranih negativni, saj je to večja napaka, kot če ostanejo pozitivni in se nikoli ne izenačijo z ničlo. Še večje razlike med bogatimi in revnimi te postavijo v še slabši položaj in prav tako kršijo načelo vzajemnih prednosti kot tudi demokratično enakost (Rawls, 1971, str. 78, 79).

Po Rawlsu je načelo razlike združljivo z načelom Paretove učinkovitosti. Ko je prvo popolnoma zadovoljeno, je nemogoče izboljšati položaj nekaterih, ne da bi se pri tem poslabšal položaj drugih. Pravičnost je torej opredeljena tako, da je združljiva s Paretovo učinkovitostjo, vsaj ko sta obe načeli uresničeni. Če pa je osnovna struktura nepravična, nam ta načela dajo pooblastila za izvedbo sprememb, ki lahko znižajo pričakovanja bolje situiranih. V tem primeru demokratični koncept ni skladen z učinkovitostjo. Pravičnost je pred učinkovitostjo in lahko zahteva spremembe, ki morda niso učinkovite v tem kontekstu. Pri načelu razlike torej le povečujemo pričakovanja manj privilegiranih glede na zahtevane omejitve (Rawls, 1971, str. 80).

V konceptu »pravičnost kot poštenost« je družba definirana kot oblika sodelovanja, katere cilj je vzajemna korist. Družbena osnovna struktura je javni sistem pravil, ki določa načrt

delovanja, ki nato vodi ljudi, da proizvedejo večjo vsoto koristi, vsakemu pa se prizna terjatev do deleža v izkupičku (Rawls, 1971, str. 84).

Obe načeli izražata egalitaren koncept pravičnosti. Načelo razlike se v neki meri približa načelu odškodnine. Načelo odškodnine pravi, da je nezaslužene neenakosti treba izravnati. Ker so neenakosti in naše naravne zmožnosti in obdarjenosti nezaslužene, jih moramo kot družba izravnati. Načelo razlike prav tako pravi, da lahko tisti, ki jim je bila narava naklonjena, to izkoristijo le pod pogojem, da hkrati izboljšajo položaj drugih (Rawls, 1971, str. 100, 101).

Doktrina politične ekonomije mora vključevati koncept javnega dobra, ki je zasnovan na konceptu pravičnosti (Rawls, 1971, str. 259). Rawls pravi, da si mora pravičen sistem ustvarjati lastno podporo, torej mora biti tako zastavljen, da kontinuirano ustvarja samega sebe (Rawls, 1971, str. 261). Družbena pogodba mora biti zasnovana tako, da je katera koli porazdelitev, ki iz nje izhaja, pravična (Rawls, 1971, str. 275).

Osrednji problem razdelitvene pravičnosti je izbira družbenega sistema. Načela pravičnosti urejajo, kako so primarne institucije vgrajene v ta okvir. Brez primernih institucij ne moremo zagotoviti pravičnega rezultata. Predpostavljajmo, da imamo pravično ustavo, ki varuje svoboščine, prav tako pa pošteno enakost možnosti. Potem je naloga vlade, da poleg tega poskrbi tudi za enake možnosti šolanja in udejstvovanja v kulturi, prav tako pa enakost možnosti v ekonomskih aktivnostih in svobodno izbiro poklica. To je dosegljivo z regulacijo zasebnega sektorja in preprečitvijo nastanka monopolov. Poleg tega mora vlada zagotoviti socialni minimum. Vladi lahko dodelimo štiri vloge: alokativna, stabilizacijska, transferna in razdelitvena. Alokacijska veja skrbi, da so cene konkurenčne ter preprečuje nastanek pretirane koncentracije tržne moči. Prav tako identificira in z davki in subvencijami ter s spreminjanjem definicije lastninskih pravic popravlja najbolj razvidna razhajanja, ki so posledica tržnih neučinkovitosti. Stabilizacijska veja skrbi za polno zaposlitev produkcijskih dejavnikov. Skupaj alokacijska in stabilizacijska veja skrbita za ohranjanje učinkovitosti v tržni ekonomiji. Transferna veja je zadolžena za socialni minimum. Konkurenčni sistem cen ne upošteva potreb, zato sam po sebi ne more poskrbeti za porazdelitev. Transferna veja upošteva zahteve iz naslova potreb posameznikov. Razdelitvena veja skrbi za ohranjanje pravičnosti v razdelitvenih deležih z davki in s potrebnimi prilagoditvami lastninskih pravic. Namen veje ni povišanje vladnih prihodkov, ampak postopno uravnavanje in kontinuirano popravljanje porazdelitve bogastva in preprečitev koncentracije moči. Drugi del razdelitvene veje je oblikovanje davčnega sistema za zbiranje prihodkov, ki so potrebni za vzdrževanje pravičnosti (Rawls, 1971, str. 274–277).

Dobro organizirana družba je oblikovana tako, da omogoča napredek v kakovosti življenja njenih državljanov in jo regulira javna zaznava pravičnosti. To je torej družba,

kjer vsi sprejmejo in vedo, kaj drugi sprejemajo za načela pravičnosti in se jih tudi držijo (Rawls, 1971, str. 454).

Ljudje bi v začetnem položaju pod pogojem tančice nevednosti izbrali dve vodilni načeli. Prvo naj bi bila enakost pri dodelitvi osnovnih pravic in dolžnosti, drugo načelo pa pravi, da so socialne in ekonomske neenakosti pravične le, če se odražajo s kompenzacijo koristi za vse, zlasti za najmanj privilegirane člane družbe. Rawls pravi, da čeprav je lahko koristno in priročno ali učinkovito, da določena skupina posameznikov pridobi veliko koristi na račun manjše izgube druge skupine, to ni pravično. Ni pa nepravilno, če večja korist, ki jo zaslužijo nekateri, pripomore k izboljšanju stanja najrevnejših. Dve osnovni načeli pravičnosti torej predstavljata pošten dogovor z namenom izničiti a priori naravne in družbene prednosti posameznika. Pri iskanju koncepta pravičnosti, ki naj bi izničil nesrečno oziroma neenako porazdelitev naravnih danosti in nepredvidenih družbenih položajev, nas pot vodi do teh načel (Rawls, 1971, str. 15).

1.4.2 Kenneth Binmore in naravna pravičnost

Kenneth Binmore (britanski matematik, ekonomist, 1940) pravi, da moramo na moralnost gledati kot na znanost in priznati, da so moralne norme, ki opisujejo družbo, v veliki večini oblikovane skozi evolucijo. Binmore uporabi evolucionistično teorijo iger in teorijo iger s ponovitvami, da to dokaže. Svojo naturalistično teorijo utemeljuje na Humovi teoriji pravičnosti, ki pravi, da je pravičnost niz razvijajočih se norm in konvencij. V osrčju teorije pa leži Rawlsova ideja o začetni poziciji. Binmore v bistvu naturalizira Rawlsovo teorijo, vključi pa tudi Harsanyev način medosebne primerjave koristnosti (Hèdoin, 2011, str. 3).

Binmore modelira človeško življenje kot serijo strateških soočenj in medsebojnih interakcij. Te nadaljnje zasnuje kot ponavljajoče se igre, ki jih imenuje igre življenja. Če je življenje zbirka ponavljajočih se iger, potem je družbena pogodba zbirka ravnotežij teh iger. Pravičnost je ravnotežje igre življenja. Binmore poudarja, da so za obstoj družbene pogodbe potrebne stabilnost, učinkovitost in pravičnost. Binmore z uporabo teorema Folk pokaže, da obstaja množica učinkovitih ravnotežij, naj si bo to katera koli igra, zapornikova dilema ali bitka spolov, pri vsaki igri, ki predstavlja konflikt med igralcema, je sodelovanje zagotovljeno s ponavljanjem igre v nedoločen čas, če imajo igralci dovolj nizko diskontno stopnjo (Hèdoin, 2011, str. 3).

Folkov teorem pokaže, da ni nujno potrebno, da imajo posamezniki preference, ki so družbeno zaželeni ali prodružbeni, da se vseeno razvije sodelovanje. Binmore trdi, da posamezniki dolgoročno zasledujemo lastni interes, še posebej, ko so v igri veliki deleži. Kdaj smo tudi altruistični, vendar dolgoročno prevlada lastni interes. Ni treba, da smo obdarjeni s posebnimi altruističnimi in prodružbenimi preferencami, da se v ravnotežju razvije družbeno sodelovanje. Folkov teorem predpostavlja, da se posamezniki obnašajo

racionalno, njihove odločitve so dosledne čez čas. Binmore naturalizira teorijo pričakovane koristnosti. Tako kot biološka evolucija povečuje in selekcionira gene, tako kulturna evolucija norm povečuje željen rezultat s sprejemanjem doslednih odločitev. Posamezniki povečujejo funkcijo koristnosti (Hèdoin, 2011, str. 4).

Druga pogoja za izvedljivost družbene pogodbe sta učinkovitost in poštenost. Učinkovitost je definirana kot Paretova učinkovitost in temelji na preprostem argumentu selekcije med skupnostmi. Različne skupnosti imajo lahko različne družbene pogodbe. Skupnosti se širijo ali ožijo, odvisno od učinkovitosti njihovih družbenih pogodb. Tiste skupnosti, ki nimajo optimalne družbene pogodbe, bodo posrskane pod okrilje družb z bolj učinkovitimi pogodbami. Pogajanja za družbeno pogodbo delujejo kot pogajanje med dvema igralcema igre. Družbena pogodba bo na območju med točko nestrinjanja in maksimuma, ki ga lahko oba igralca dosežeta. Učinkovit sporazum bo na Paretovi meji možnosti. Vzdolž Paretove meje možnosti je na voljo več ravnotežij in vsa so učinkovita. Tukaj pride v igro merilo poštenosti. Poštenost je merilo izbire med učinkovitimi ravnotežji. Norme pravičnosti pomagajo posameznikom pri izboru določenega izida. Pri tem predpostavljajo, da so enaka tudi pričakovanja drugih in da si bodo tudi oni izbrali ta izid. Ker se posamezniki strinjajo z določenim ravnotežjem, se smatra, da je to ravnotežje pošteno (Hèdoin, 2011, str. 4).

Binmore pravi, da smo ljudje programirani, da igramo igro življenja, ki je omejena s fizičnimi omejitvami. To igro opiše kot ponavljajočo se pogajalsko igro med dvema igralcema. S problemom deljenja hrane v začetnih družbenih tvorbah pokaže kulturno evolucijo poštenosti in pravičnosti. Deljenje hrane je bil človeški alokacijski problem že od začetka zgodovine. Binmore z uporabo generacijskega modela pokaže, da je ravnotežje deljenje hrane s sorodniki. Vendar pa se je v človeški družbi sodelovanje razširilo izven kroga genetskih sorodnikov. Sodelovanje izven kroga sorodnikov je rezultat kulturnega razvoja. Pravično ravnotežje je izbrano skozi evolucijski kulturni proces. Binmorejeva osrednja teza je, da bo izbrano ravnotežje egalitarno (Hèdoin, 2011, str. 5).

Da bo družbena pogodba pravična, Binmore igri življenja doda igro morale. Ta vodi posameznike, da se sklicujejo na empatijo. Ko niso zadovoljni z izidom, se lahko pritožijo na igro morale. To predstavlja ponoven met kocke in pogajanja o novem sporazumu za tančico nevednosti. Igra morale je orodje za izbiro enega od ravnotežij v igri življenja. Posledično bo katera koli družbena pogodba pravična in egalitarna, saj se bodo v nasprotnem primeru posamezniki z nesrečnim izidom pritožili. Tako Binmore naturalizira Rawlsov egalitarizem (Hèdoin, 2011, str. 6).

1.4.3 Michael Walzer – pluralizem in enakost

Ameriški politični teoretik Michael Walzer (1953) pravičnost razume kot pluralizem in enakost. Razdeljevalna pravičnost je širok pojem, ki povezuje vse sfere našega življenja. Človeška skupnost je razdeljevalna skupnost. Povezani smo, da delimo, si razdelimo in izmenjujemo, da ustvarimo vse, kar si nato delimo, razdelimo in izmenjujemo. Tudi proces ustvarjanja, delo, je porazdeljeno med nas (Walzer, 1983, str. 3). Mesto posameznika v gospodarstvu, v družbi, v politični sferi, njegova posedovanja, lastnina, vse to pride k njemu in v njegove roke preko drugih. Lahko sodimo, ali je bilo to pridobljeno pravično ali krivično, vendar je to težka sodba v vsej kompleksnosti procesa razdelitve in števila udeležencev.

Nikoli ni bilo univerzalnega menjalnega sredstva, ki bi pretvorilo delo, proizvodnjo, ustvarjanje v enakovredne deleže oziroma košarico dobrin. Kot najpogostejši medij se je uveljavil denar. Zastavlja pa se vprašanje, kako si razdelimo stvari, ki jih denar ne more kupiti. Kar je lahko in ne sme biti na prodaj, je nekaj, kar so se ljudje odločali in določali skozi vso zgodovino. Zgodovinsko gledano je bil trg oziroma tržni sistem eden najpomembnejših mehanizmov za porazdelitev družbenih dobrin. Prav tako nikoli ni bilo enotnega merila ali niza medsebojno povezanih meril za vse porazdelitve. Zasluga, usposobljenost, družina, prijateljstvo, potreba, svobodna izmenjava, politična zvestoba, demokratična odločitev; vse ima svoje mesto skupaj s številnimi drugimi dejavniki pri določanju, kakšna bo porazdelitev. Walzer kot teorijo pravičnosti zagovarja pluralizem. Pravičnost je človeški konstrukt in verjetno ne obstaja samo ena prava pot oziroma eno in edino merilo ali načelo, ki odloča o porazdeljevanju ustvarjenega. Walzer pravi, da so načela pravičnosti sama po sebi pluralistična v obliki. Različne družbene dobrine je treba razdeliti glede na različna merila, z različnimi postopki, sredstvi in načini. Vse to pa izhaja iz različnega razumevanja dobrin, ki je pogojeno z zgodovinskim in kulturnim ozadjem, saj definira specifično vsake družbe. Za Walzerja je preozko, da le pogledamo, kaj bi si racionalni ljudje izbrali v hipotetični situaciji. Vprašati se moramo, kaj bi si ravno mi izbrali v točno določeni situaciji, mi, prežeti z našo zgodovino, vzgojeni v tej kulturi ter v dotičnem trenutnem življenjskem položaju. Zato pravi, da ni pravilna le ena porazdelitev in ni le ene pravičnosti, ampak je ta odvisna od ozadja in okoliščin (Walzer, 1983, str. 4–6).

Vse porazdelitve so lahko pravične ali nepravične, glede na družbeni pomen dobrin, ki so predmet delitve. Družbeni pomen in vrednost dobrin se spreminjata skozi zgodovino. Ker se pomeni in vrednotenje dobrin razlikujejo, morajo biti razdelitve avtonomne. Vendar skupnega standarda, ki bi ocenil vse porazdelitve in delitve, ni. Obstajajo pa standardi za vsako določeno dobrino, v določeni sferi in v določeni družbi. Te standarde kršijo posamezniki, ki imajo moč, pravi Walzer. Obstajajo dominantne dobrine, ki lastniku omogočajo kontrolo drugih dobrin. Za Walzerja sta monopol in dominanca nepravično stanje. Dominantna dobrina, kar koli že je, mora biti porazdeljena tako, da je lahko enako

oziroma vsaj širše deljena. Preprosta enakost kot načelo pravičnosti je za Walzerja preveč abstraktna, zato jo zavrne. Ne verjame, da je mogoča in obstojna. Pravi, da se moramo osredotočiti na zmanjšanje prevlade kot take v kateri koli sferi. Smo kompleksna egalitarna družba. Vedno bodo prisotni monopoli in manjše neenakosti, vendar se sistemsko ne smejo krečiti. Enakost je kompleksen odnos ljudi do dobrin, ki jih ustvarjamo in delimo. Sistem kompleksne enakosti zagotovi odnose in razmerja, kjer je prevlada nemogoča. Kritika prevlade torej nakazuje na načelo odprtega konca (open ended distribution principle) (Walzer, 1983, str. 9, 10).

Tri načela, ki so skladna z načelom odprtega konca, so svobodna izmenjava, zasluga in potreba. Nobeno načelo ne zagotavlja nobenega dotičnega razdelitvenega izida (Walzer, 1983, str. 21, 22).

Walzer poudarja pomembnost članstva in pripadnost skupnosti. Člani politične skupnosti drug drugemu dolgujejo zagotavljanje varnosti in blaginje. Walzer zagovarja demokracijo in enakost. Meni, da bi bila ustrezna ureditev v naši družbi decentralizirani demokratični socializem; močna država blaginje, ki jo vodijo lokalni uradniki, deloma omejena z delovanjem trga. Zagovarja teorijo pravičnosti kot kompleksno enakost. V skladu z njo ni pravično, da imajo bogati toliko politične moči. Politična moč naj ne bi bila povezana z bogastvom in obratno. Dostop do kakovostne izobrazbe ne sme biti odvisen od ekonomskega in socialnega statusa. Walzer poudarja, kako nevarna je lahko politična moč, saj je neposredna pot do prevlade (Walzer, 1983, str. 318).

Preprost egalitarni princip nakazuje, da so vsa sredstva in inputi enakomerno porazdeljeni, razen če je v skupnem dobrem, da odstopajo od enakosti. Walzer zavrne to teorijo, saj meni, da je preveč abstraktna. Zgodovina, kultura in članstvo so bistvo, ki opredeljuje pravičnost. Skupnosti so nosilke vrednosti. Merila pravičnosti se v različnih družbah razlikujejo. Vsaka družba ima različne sfere pravičnosti, ki jih razvija. Kaj je nato pomembno in potrebno za pravičnost, je avtonomija teh sfer (Cohen, 1983, str. 420).

1.5 Problem merjenja pravičnosti

Zadnja desetletja se politologi in filozofi sprašujejo, kako meriti pravičnost, kaj vse je treba upoštevati pri ocenjevanju, katero družbeno stanje je bolj pravično, ali naj ocenjujemo porazdelitev sreče in zadovoljstva ali dohodka in bogastva ali življenjskih možnosti in priložnosti, ali naj bo pravo merilo pravičnosti kombinacija zgoraj naštetih, in če, kako vsakemu argumentu določiti ustrezne uteži.

Rawls za merilo pravičnosti uporabi primarne družbene dobrine. Drugi pristop ocenjevanja in merjenja pravičnosti je pristop zmogljivosti, ki ga je kot kritiko Rawlsovega pristopa podal Sen (Carmichael, 2009, str. 10).

Primarne družbene dobrine so tiste, ki bi jih vsak želel imeti, ne glede na to, kaj drugega si poleg tega še želi. Pravičnost izmerimo tako, da primerjamo, v kolikšni meri so izpolnjene in zagotovljene primarne dobrine. Primarne dobrine služijo kot politična zasnova potreb državljanov. So sredstva, ki omogočajo izpolnitev njihovih ciljev. Rawls izbere primarne dobrine kot merilo pravičnosti. Primarne dobrine upoštevajo medosebne razlike, saj vsakemu državljanu dopuščajo, da zasleduje svoje pojmovanje dobrega (Carmichael, 2009, str. 10, 11).

Načelo razlike zahteva, da so neenakosti v korist tistim, ki so prikrajšani. Za določitev, kdo so prikrajšani, Rawls uporabi primarne dobrine kot merilo pravičnosti. Primarne dobrine so tiste, ki so nujno potrebne, da lahko sodelujejo v družbi. Vsaka oseba, ne glede na njena osebna prepričanja, religijo, potrebuje in zahteva primarne dobrine. Primarne dobrine so sredstva, s katerimi posamezniki zasledujejo svoje interese. Rawls identificira pet primarnih dobrin. Primarne družbene dobrine so osnovne svoboščine, kot so svoboda govora in misli, svoboda gibanja in prosta odločitev o poklicu in delu, dohodek in bogastvo ter samospoštovanje (Carmichael, 2009, str. 11).

Senova kritika Rawlsovega pristopa se začne s problemom invalidov in njihovimi pravicami. Sen pravi, da so primarne dobrine neučinkovit način določanja, katera skupina posameznikov je prikrajšana. Ljudje smo si zelo različni, kar pomeni, da ne bomo imeli vsi enake mere svobode, saj imamo različne zmogljivosti tudi, če imamo vsi enake primarne dobrine. Inteligentna oseba bo imela drugačno stopnjo svobode kot invalidna oseba. Prav tako ima lahko oseba visok dohodek in večji prehranski vnos, vendar manj svobode in nižjo kakovost življenja, ker ima slabši metabolizem ali zaradi drugih razlogov. Takšna raznolikost posameznikovih značilnosti zelo vpliva na proces pretvarjanja razpoložljivih sredstev v dosežene cilje. Sen predlaga, da se kot merilo pravičnosti uporabljajo zmogljivosti. Te omogočajo, da se pravilno oceni posameznikov spekter svoboščin, saj upoštevajo posameznikove lastnosti, ki jih primarne dobrine ne upoštevajo. Sen navede dva razloga, zakaj je pristop primarnih dobrin problematičen za ocenjevanje pravičnosti. Prvič zaradi raznolikosti posameznikov in drugič, ker obstajajo še druga pomembna sredstva za doseg ciljev (Carmichael, 2009, str. 10–14).

Namesto da gledamo, kaj ljudje imajo, pogledajmo, kaj so sposobni narediti in kaj lahko dosežejo, kako svoje primarne dobrine uporabijo za doseg svojih ciljev in uresničevanje svojih želja. Koncept sposobnosti se nanaša na to, katere stvari posamezniki želijo početi, kaj cenijo, kaj jim prinaša smisel in pomen. Poudari, da ni pomembno le, da lahko nekaj dosežemo, ampak tudi, da si to lahko svobodno izberemo (Robeyns & Brighouse, 2010, str. 4, 5).

Sen (1980, v Robeyns & Brighouse, 2010, str. 4–6) pravi, da pristop primarnih dobrin ne upošteva raznolikosti posameznikov. Če bi si bili ljudje zelo podobni, bi bil to dober način presojanja. Vendar smo zelo različni in imamo različne potrebe, različne cilje in različne

načine. Sen pravi, da Rawlsovo načelo razlike ne opravičuje transferjev invalidom. Rawls pa pravi, da želi strukturirati teorijo tako, da bo najprej robustna za normalne primere, nato pa se lahko nadaljnje aplicira in razširi na skrajne primere. Sen zagovarja, da teorija primarnih dobrin ne uspe upoštevati načina, kako posameznik pretvori primarne dobrine v zmožnosti in funkcionalnosti. Nekateri ljudje imajo določene prednosti, kar je vir neenakosti in nepoštenih izidov. Primarne dobrine so nujno potrebna sredstva za zasledovanje življenjskih ciljev in želja. Vendar ima vsak posameznik različne zmožnosti za pretvorbo sredstev v želena in njemu vredna stanja (Robeyns & Brighthouse, 2010, str. 4–6).

Ronald Dworkin (1981, v Robeyns & Brighthouse, 2010, str. 4–6) ponudi nov pristop ocenjevanja in merjenja pravičnosti, ki se imenuje enakost resursov. Ponuja postopkovno rešitev, kjer naj se zagotovi takšna raven zaščite, kot bi jo bili posamezniki pripravljene kupiti na trgu, raven nezgodnega zavarovanja, ki bi jo posamezniki kupili na poštenih trgih zavarovanja. Richard Arneson (1989, v Robeyns & Brighthouse, 2010, str. 4–6) razvije idejo priložnosti za blaginjo kot novo merilo pravičnosti.

Problem pravičnosti je, da je neizmerljiva. Poraja se vprašanje, kako določiti, ali je eno stanje bolj pravično od drugega. Tukaj ne obstaja ena sama resnica oziroma eno samo merilo. Kar je za nekoga pravično, je lahko za drugega krivica. Že načela pravičnosti si lahko nasprotujejo, recimo načelo potrebe in načelo zasluge. Če se že pojmovanje pravičnosti razlikuje med posamezniki, kulturami, mesti, kako potem določiti univerzalna objektivna merila merjenja pravičnosti.

2 UČINKOVITOST

2.1 Paretova učinkovitost

Vilfred Pareto (italijanski ekonomist in sociolog, 1848–1923) predstavlja mejnik v zgodovini subjektivne ekonomike blaginje. Leta 1896 je predstavil Paretovo merilo. Zavrnil je staro tradicijo utilitarizma ter hipotezo kardinalne koristnosti in funkcijo aditivne koristnosti. Njegova teorija ne zahteva nobenih medsebojnih primerjav koristnosti. Paretovo ekonomijo blaginje imenujemo nova ekonomija blaginje (Just, Hueth & Schmitz, 2004, str. 15).

V ekonomski teoriji učinkovitost opredeljujemo s Paretovimi pravili učinkovitosti. V okviru sistema Paretovih pravil učinkovitosti se vprašanje definiranja učinkovitosti pojavlja v menjavi, proizvodnji in povezavi med menjavo in proizvodnjo. Paretova pravila so alokacijska pravila, saj opredeljujejo alokacijsko učinkovitost. Paretova pravila določajo pogoje za razporeditev ali alokacijo blaga in storitev med potrošnike, proizvodnih dejavnikov znotraj posameznega proizvajalca, proizvodnih dejavnikov med

vse proizvajalce gospodarstva ter blaga in storitev med proizvajalci (Došenović Bonča, 2010, str. 94).

Paretoovo pravilo v menjavi predpostavlja, da se potrošniki obnašajo racionalno in da povečujejo svojo koristnost. Paretoovo pravilo v proizvodnji predpostavlja, da proizvajalci proizvajajo blago in storitve v skladu z najboljšo razpoložljivo tehnologijo oziroma glede na proizvodno funkcijo, ki odraža značilnosti proizvodnje določene vrste blaga ali storitve. Predpostavlja se torej tehnična učinkovitost (Došenović Bonča, 2010, str. 94).

Ekonomsko učinkovitost je sestavljena iz dveh delov. Prvi del učinkovitosti v menjavi je racionalno obnašanje potrošnikov in premik na najvišjo možno krivuljo koristnosti s povečanjem koristnosti. Drugi del učinkovitosti v menjavi pa je alokacijska učinkovitost, ki razporedi blago in storitve med vsemi potrošniki. Pri učinkovitosti v proizvodnji je prvi sestavni del proizvodnja glede na najboljše razpoložljive proizvodne funkcije, torej tehnična učinkovitost. Drugi del je alokacijska učinkovitost, ki se nanaša na vprašanje razporeditve proizvodnih dejavnikov in proizvedenih različnih vrst blaga in storitev znotraj posameznega proizvajalca in med proizvajalci določenega gospodarstva. Ekonomsko učinkovitost lahko definiramo z vidika stroškovne, prihodkovne ali pa profitne učinkovitosti (Došenović Bonča, 2010, str. 94).

Paretoov optimum oziroma merilo je tehnika za primerjanje in razvrščanje različnih družbenih stanj gospodarstva. To merilo pravi, da če je mogoče izboljšati položaj vsaj enemu posamezniku s premikom iz stanja A v stanje B, ne da bi se pri tem poslabšal položaj nekemu drugemu, je stanje B družbeno bolj zaželeno kot stanje A. Premik iz A v B je Paretova izboljšava, stanje B je boljše ali superiorno. Pri mer je, če se uvede nova tehnologija, ki povzroči znižanje cen hrane in tako izboljša položaj potrošnikov, hkrati pa ne poslabša položaja nikomur, saj ne povzroči brezposelnosti ali nižjih dobičkov. Takšna družbena sprememba je Paretova sprememba, saj se je stanje nekaterim izboljšalo, ne da bi se komu poslabšalo. Paretovi premiki so družbeno zaželeni, saj jih vsi lahko sprejmemo za upravičene. Paretovo merilo ni popolnoma objektivno, je subjektivna vrednostna sodba, ki pa je široko sprejeta. V neki točki bi nekateri nasprotovali Paretoovemu premiku, če bi ta na primer neprekinjeno izboljševal le položaj bogatih, položaj revnih pa bi stagniral (Just, Hueth & Schmitz, 2004, str. 15).

Paretoov optimum je definiran kot položaj, kjer ni mogoče izboljšati blaginje nobenemu posamezniku, ne da bi pri tem poslabšali blaginjo nekoga drugega. Optimum je torej dosežen, ko ni več mogoče z nobeno kombinacijo in realokacijo dobrin predstaviti koga na višjo indiferenčno krivuljo, ne da bi posledično nekoga drugega predstaviti na nižjo indiferenčno krivuljo. Paretoov optimum je dosežen, ko ni več na razpolago nobene Paretove izboljšave. Tukaj je pomembno poudariti, da tudi če družba dosega Paretoov optimum, še ne pomeni, da je to stanje pravično ali pošteno z vidika dohodkovne porazdelitve. Če gospodarstvo ni v Paretoovem optimumu, potem obstaja še nekaj

neučinkovitosti in lahko se premaknemo iz Paretovega inferiornega – slabšega stanja v Paretovo superiorno – boljše stanje. Paretovo merilo je torej merilo učinkovitosti, v smislu, da se potroši vse razpoložljivo blago ali pa se razporedi tako, da se poveča skupna korist. Paretovo merilo lahko primerja tudi dve neučinkoviti stanji, kjer je eno glede na drugo lahko Paretova izboljšava. Iz koncepta Paretovega optimuma je nato nadalje razvit pojem Paretovo merilo blaginje. Ta pravi, da kakršna koli sprememba, ki izboljša položaj vsaj enega posameznika, ne da pri tem poslabšala položaj nekoga drugega, poveča družbeno blaginjo in obratno, vsaka sprememba, ki poslabša položaj posameznika in hkrati ne izboljša položaja nikogar drugega, zmanjša družbeno blaginjo (Dwivedi, 2008, str. 543; Just, Hueth & Schmitz, 2004, str. 15).

Najprej si pogledjmo Paretovo učinkovitost v menjavi. Pogoj Paretove učinkovitosti v menjavi je izenačenje mejnih stopenj substitucije med potrošniki. Menjava je v gospodarstvu učinkovita, če je blago med posameznike razdeljeno na tak način, da so njihove mejne stopnje substitucije med seboj izenačene. Predstavljajmo si dva posameznika, A in B, ki razpolagata z dobrinama X in Y. Slika 2 predstavlja Edgeworthov škatlasti diagram. Dolžina abscise predstavlja količino blaga X, ordinata pa blaga Y. Spodnje levo izhodišče, O_a , predstavlja posameznika A, zgornje desno, O_b , pa posameznika B. V Edgeworthov škatlasti diagram, ki predstavlja celotno razpoložljivo količino dobrin X in Y v gospodarstvu, vrisemo indifferenčne krivulje obeh posameznikov, ki predstavljajo njuni koristnosti. Indifferenčne krivulje (I) ponazarjajo kombinacije količin obeh vrst blaga, ki so za posameznika enakovredne, prinašajo mu enako koristnost. Tukaj predpostavljamo a priori začetno razporeditev dobrin med posameznikoma. Posameznik A ima določeno količino X in Y, posameznik B pa preostalo količino Y in X. Menjava med njima bo potekala, če se bo z njo povečala koristnost obeh. Ob dani indifferenčni krivulji posameznika A bo posameznik B izbral najvišje ležečo indifferenčno krivuljo, torej tisto, ki je tangenta na indifferenčno krivuljo posameznika A. Točke E_1 , E_2 , E_3 so torej točke, pri katerih ob dani koristnosti posameznika A posameznik B dosega največjo koristnost. Po definiciji vemo, da so v tej točki mejne stopnje koristnosti posameznikov izenačene, $MSS A_{x,y} = MSS B_{y,x}$. Točka E_1 je torej eno od možnih ravnotežij (E_2 , E_3 ...), ki predstavlja Paretovo učinkovito stanje. Krivuljo, ki povezuje izhodišči Edgeworthovega diagrama in vse ravnotežne točke E, imenujemo pogodbeno krivuljo v menjavi. Pogodbeno krivuljo predstavlja največjo možno skupno koristnost obeh posameznikov, če predpostavljamo, da lahko koristnosti seštevamo (Tajnikar, 2003, str. 42–49).

Slika 2: Pogodbena krivulja v menjavi

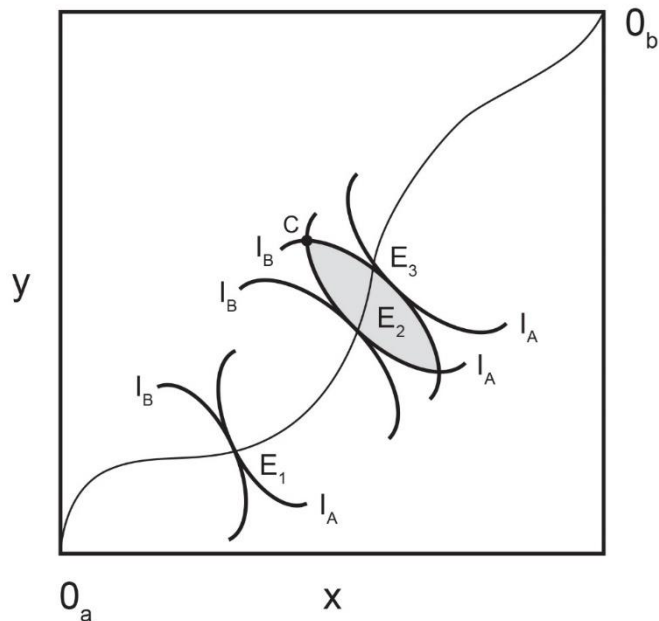

Vir: Tajnikar (2003, str. 47).

Katera koli druga točka izven pogodbene krivulje v menjavi, na primer točka C, omogoča, da z dodatno menjavo izboljšamo koristnost enega ali drugega posameznika ali obeh hkrati. V točki C se sekata indifferenčni krivulji posameznikov A in B. Točka C prikazuje določeno porazdelitev dobrin X in Y med posameznikoma. Z menjavo blaga lahko izboljšamo položaj obeh posameznikov, tako da se oba pomakneta na višjo ležečo indifferenčno krivuljo. Z menjavo se premakneta iz točke C v točko E2. Posledično oba ležita na višji indifferenčni krivulji. Izmenjala sta si dobrine do stopnje, ko se je njuna mejna stopnja substitucije izenačila. Vse točke v zasenčenem območju so Paretove izboljšave glede na točko C, vse točke v temno zasenčenem polju pa so Paretove inferiorne točke točki C, saj v tistem območju oba posameznika dosemeta nižji indifferenčni krivulji (Tajnikar, 2003, str. 42–49; Just, Hueth & Schmitz, 2004, str. 17).

Vsaka točka na pogodbeni krivulji je Paretov optimum. Paretova optimalnost pomeni, da so mejne stopnje substitucije izenačene za obe dobrini za oba porabnika. Intuicija za tem pogojem je, da je izboljšava mogoča le, ko se je posameznik pripravljen odpovedati več enotam ene dobrine v zameno za enoto druge dobrine, kot je drugi posameznik pripravljen sprejeti v zameno, da se odpove eni enoti te dobrine (Just, Hueth & Schmitz, 2004, str. 18). Vzdolž krivulje gre za Paretovo učinkovit, saj nihče ne more izboljšati svojega položaja, ne da bi pri tem poslabšal položaj drugega.

Vidimo, da Paretova učinkovitost ne določa le enega ravnotežja, vse točke vzdolž pogodbene krivulje so Paretova učinkovita ravnotežja v menjavi. Paretov pogoj torej ne vsebuje sodb glede porazdelitve. Gospodarstvo je učinkovito, če si posameznik A lasti

vse dobrine ali če so dobrine enakomerno porazdeljene med obema posameznikoma, A in B.

Pomanjkljivost Paretovega premika ponazorimo s primerjavo točk E_1 in C. Točka E_1 leži na pogodbeni krivulji v menjavi, ki označuje Paretova optimalna ravnotežja. Točka E_1 je superiorna točki C, vendar bi premik iz točke C v točko E_1 predstavljal kršitev Paretovega pogoja, saj bi bil pri tem posameznik A na slabšem. Iz točke C se lahko premikamo samo po zasenčenem območju in dosežemo Paretove optimume le na liniji E_2 – E_3 . Tukaj vidimo protislovnost Paretove učinkovitosti, saj ni mogoče preiti iz Paretovih neučinkovitih stanj v katero koli Paretovo učinkovito stanje. Začetna postavitev ter vsak nadaljnji premik zožijo območje končnih možnih Paretovih učinkovitih ravnotežij. Porazdelitev je torej odvisna od začetnih danosti (Tajnikar, 2003, str. 47; Just, Hueth & Schmitz, 2004, str. 17).

Sedaj pa si pogledjmo še Paretovo učinkovitost v proizvodnji. Za prikaz Paretove učinkovitosti v proizvodnji predpostavljamo, da je v gospodarstvu prisotna le proizvodnja, ne pa tudi menjava. Predstavljajmo si preprost model gospodarstva, v katerem se proizvajata dve dobrini X in Y z dvema proizvodnima dejavnikoma, z delom L in kapitalom K. Predpostavljamo dve podjetji, in sicer A in B. Pri učinkovitosti v proizvodnji govorimo o treh ravnotežjih in pogojih, in sicer: učinkovito zaposlovanje proizvodnih dejavnikov znotraj podjetja, učinkovita razporeditev proizvodnih dejavnikov med podjetji ter učinkovita razporeditev proizvodnje obeh dobrin med podjetji (Tajnikar, 2003, str. 49).

Poglejmo si prvi pogoj za učinkovitost v proizvodnji, ki govori o razporeditvi proizvodnih dejavnikov znotraj podjetja. Predstavljajmo si podjetje, ki proizvaja proizvoda oziroma dobrini X in Y. Dobrini lahko proizvede z različnimi kombinacijami proizvodnih dejavnikov. Na sliki 3 dolžina abscise predstavlja količino uporabljenega dela, ordinata pa kapitala. Levi spodnji kot predstavlja proizvodnjo dobrine X, desni zgornji pa dobrine Y. V Edgeworthov diagram vrišemo izokvante, ki predstavljajo kombinacije proizvodnih dejavnikov K in L. Izokvanta je krivulja enakega proizvoda in predstavlja različne kombinacije proizvodnih dejavnikov, s katerimi dosežemo enako raven proizvodnje. Za podjetje je najbolj učinkovita kombinacija kapitala in dela pri proizvodnji dobrine X, ki hkrati omogoča največjo proizvodnjo dobrine Y. Pri tem se izokvanta proizvodnje X le dotika najvišje ležeče izokvante, ki predstavlja proizvodnjo dobrine Y (Tajnikar, 2003, str. 50–52).

Slika 3: Učinkovita razporeditev proizvodnih dejavnikov znotraj podjetja

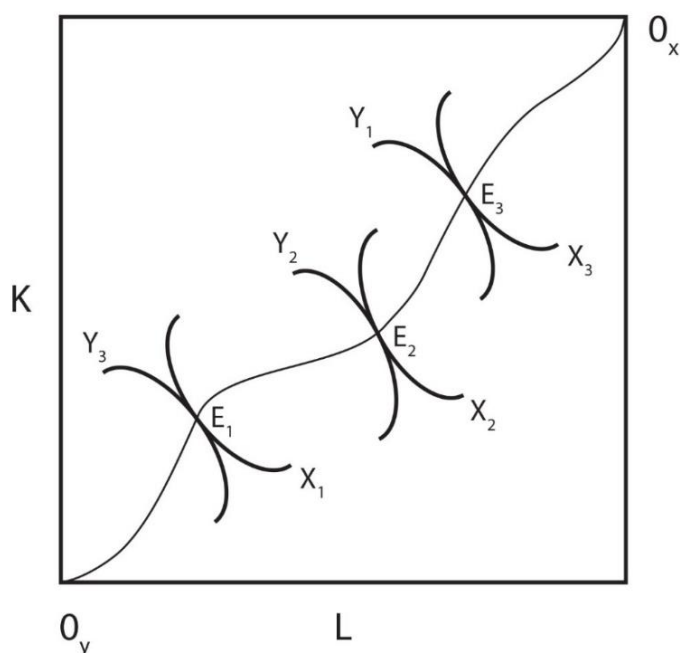

Vir: Tajnikar (2003, str. 52).

Pareto pogoj zahteva, da sta oba faktorja, delo in kapital, L in K, optimalno porazdeljena v proizvodnji dobrin X in Y, da ni mogoče povečati proizvodnje ene dobrine s prerazporeditvijo K in L, ne da pri tem zmanjšali proizvodnjo druge dobrine. Ta pogoj je izpolnjen, ko sta izokvanti tangentni druga na drugo. Naklonski kot izokvant izraža mejno stopnjo tehnične nadomestljivosti. Pogoj za Paretovo učinkovitost je torej, da sta mejni stopnji tehnične substitucije (MSTN) med K in L enaki za obe dobrini Y in X za obe oziroma vsa podjetja v gospodarstvu $MSTN_{X,k,l} = MSTN_{Y,k,l}$.

Mejo proizvodnih možnosti dobimo, če povežemo točke, kjer so izokvante tangentne druga na drugo (na sliki 3 na primer točke E_1 , E_2 in E_3). Če je podjetje na meji proizvodnih možnosti, ne more povečati proizvodnje ene dobrine, ne da bi pri tem zmanjšalo proizvodnjo druge dobrine. Podjetje se pomika po meji proizvodnih možnosti glede na odločitve, koliko katere dobrine želi proizvesti. Transformacijska krivulja prikazuje kombinacije uporabe kapitala in dela v proizvodnji blaga X in Y, ki zagotavljajo največjo proizvodnjo blaga X ali Y, oziroma ob dani proizvodnji blaga X, največjo možno proizvodnjo blaga Y in obratno (Tajnikar, 2003, str. 53).

Točke, ki ležijo na meji proizvodnih možnosti, predstavljajo Paretove optimume, katera koli druga točka v Edgeworthovem kvadratu ni učinkovita. Tudi tukaj vidimo, da Pareto pogoj določa množico točk, ki zagotavljajo učinkovitost, ne le enega ravnotežja.

Drugi pogoj za učinkovitost v proizvodnji govori o razporeditvi proizvodnih dejavnikov znotraj podjetja. Kako naj odgovorimo na vprašanje, koliko določenega proizvodnega

dejavnika naj uporablja posamezno podjetje oziroma kako določimo učinkovito proizvodnjo med podjetji (Tajnikar, 2003, str. 57)?

Proizvodni dejavniki bodo učinkovito porazdeljeni, ko bodo izenačeni mejni produkti proizvodnega dejavnika med podjetji. Mejni produkt dela v podjetju A mora biti enak mejnemu produktu dela v podjetju B, saj bi se sicer skupni produkt povečal z realokacijo proizvodnih dejavnikov. Mejni produkt pove, za koliko se poveča proizvodnja določene dobrine, če v proizvodnji zaposlimo dodatno enoto proizvodnega dejavnika. Če bi torej v podjetju A z dodatno uro dela lahko proizvedli 5 stolov, v podjetju B pa le 2, potem lahko skupno proizvodnjo povečamo, če preselimo enega delavca iz podjetja B v podjetje A, kjer bo bolj učinkovit. Tako naj bi potekala selitev produkcijskih dejavnikov, dokler se mejni produkti ne bi izenačili. Ko s selitvijo proizvodnih dejavnikov proizvodnje ni več mogoče povečati, je dosežena učinkovitost (Tajnikar, 2003, str. 58)

Učinkovita razporeditev proizvodnih dejavnikov med podjetji je tista, pri kateri so mejni produkti posameznih proizvodnih dejavnikov, MP, izenačeni med vsemi podjetji. To pa določa tudi optimalno velikost Edgeworthovega diagrama. Drugi pogoj za učinkovitost v proizvodnji je izenačitev mejnih produktov posameznih proizvodnih dejavnikov (PD) med vsemi podjetji (A in B), $MP_A = PD = MP_B = PD$.

Tretji Paretov pogoj za učinkovitost v proizvodnji je, da so mere proizvodne transformacije v podjetjih izenačene. Ta pogoj in povpraševanje, kar bomo pokazali kasneje, torej določi količino dobrin, ki bodo proizvedene v gospodarstvu.

Slika 4 prikazuje meji proizvodnih možnosti podjetij A in B. Predpostavljajmo, da sedaj obe podjetji proizvajata enako količino dobrin X in Y, in sicer 50 enot X in 100 enot Y. Opazujmo torej nagnjenost mej proizvodnih možnosti, ki prikazujejo začetno kombinacijo proizvedenih dobrin X in Y. Izvedimo torej prerazporeditev proizvedenih dobrin X in Y med obe podjetji. Podjetje B z dodatno proizvodnjo ene enote dobrine X proizvede eno enoto manj dobrine Y. Podjetje A pa z zmanjšanjem proizvodnje dobrine X lahko proizvede dodatni dve dobrini Y. Celotna proizvodnja se tako poveča za eno enoto dobrine Y. Razlog za to tiči v naklonu meje proizvodnih možnosti. Podjetje A se nahaja na začetku transformacijske krivulje ali meje proizvodnih možnosti, kjer je ta še zelo strma. Tako naj poteka premeščanje proizvodnje dobrin, dokler se naklona transformacijskih krivulj podjetij A in B ne izenačita. Ko premeščamo proizvodnjo ene dobrine v drugo, se pri tem spreminja naklon meje transformacijske krivulje. Naklon kaže mero proizvodne transformacije, ki pove, za koliko mora podjetje zmanjšati proizvodnjo blaga Y, da lahko poveča proizvodnjo blaga X za eno enoto in ostane na meji proizvodnih možnosti. Proizvodnja je učinkovito porazdeljena med posamezna podjetja, ko se mere proizvodne transformacije (MPT) v vseh podjetjih izenačijo, $MPT_A(x, y) = MPT_B(x, y)$ (Tajnikar, 2003, str. 59–62).

Slika 4: Učinkovita razporeditev proizvodnje med podjetji

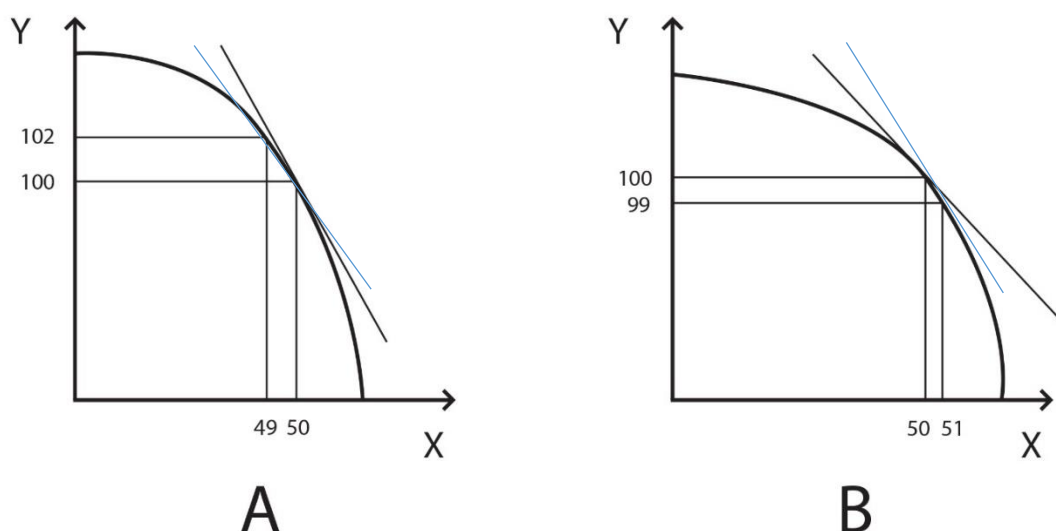

Vir: Tajnikar (2003, str. 60).

Optimalna porazdelitev med podjetji je odvisna od povpraševanja ter začetne razporeditve proizvodnje med podjetji. Glede na dano porazdelitev, njene značilnosti in parametre lahko izberemo optimalno porazdelitev. Tretji Paretov pogoj torej ne pove, kjer na meji proizvodnih možnosti bodo podjetja proizvajala, pove samo, da je razporeditev proizvodnje najučinkovitejša, ko se mere proizvodne transformacije podjetij znotraj iste industrije izenačijo. Relativne odnose med količinami proizvedenih posameznih vrst blaga v gospodarstvu določajo preference posameznikov v menjavi (Tajnikar, 2003, str. 62).

Pareto pogoj za splošno ravnotežje v menjavi in proizvodnji pravi, da mora biti kombinacija proizvodnih dejavnikov, ki so uporabljeni, in dobrin, ki jih proizvedemo v gospodarstvu, organizirana tako, da je povečano zadovoljstvo ene osebe nemogoče, ne da bi se pri tem zmanjšalo zadovoljstvo nekoga drugega (Dwivedi, 2008, str. 543).

Gre za združitev učinkovitosti v proizvodnji in menjavi. Predpostavljajmo, da v gospodarstvu obstaja en posameznik, ki je hkrati proizvajalec in porabnik. V svojem podjetju proizvaja dobrini X in Y. Slika 5 prikazuje mejo proizvodnih možnosti $0y-0x$, ki predstavlja največjo možno učinkovitost v proizvodnji in izraža možne transformacije med proizvodnjo dobrin X in Y. Abscisa predstavlja količino dobrine X, ordinata pa količino dobrine Y. Na sliko vrišemo indiferenčne krivulje našega edinega porabnika. Naš posameznik bo želel doseči čim višjo indiferenčno krivuljo in hkrati točko na meji proizvodnih možnosti, kar je mogoče v točki E, kjer se naklonska kota indiferenčne krivulje in meje proizvodnih možnosti izenačita, $MSS_{x,y} = MPT_{x,y}$.

Ravnotežno učinkovito stanje je doseženo v točki E (Tajnikar, 2003, str. 65, 66).

Slika 5: Učinkovitost v proizvodnji in menjavi

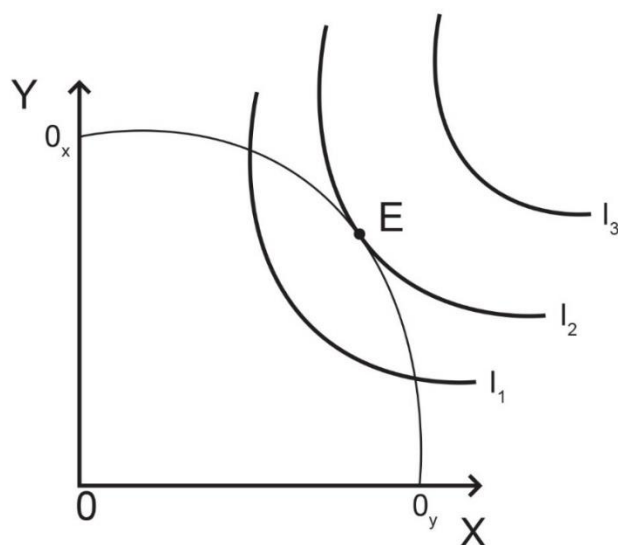

Vir: Tajnikar (2003, str. 65).

Sedaj razširimo model in opustimo predpostavko o enem samem proizvajalcu in porabniku. V gospodarstvu obstaja eno podjetje, ki proizvaja dobrini X in Y z dvema proizvodnima dejavnikoma, delom L in kapitalom K. Iz mej proizvodnih možnosti posameznih podjetij izpeljemo splošno mejo proizvodnih možnosti ($0x-0y$), ki izraža razpoložljivo tehnologijo v gospodarstvu, točke na njej pa predstavljajo učinkovito proizvodnjo v gospodarstvu (Tajnikar, 2003, str. 66, 67).

Slika 6: Učinkovitost v proizvodnji in menjavi ter ravnotežje porabnika

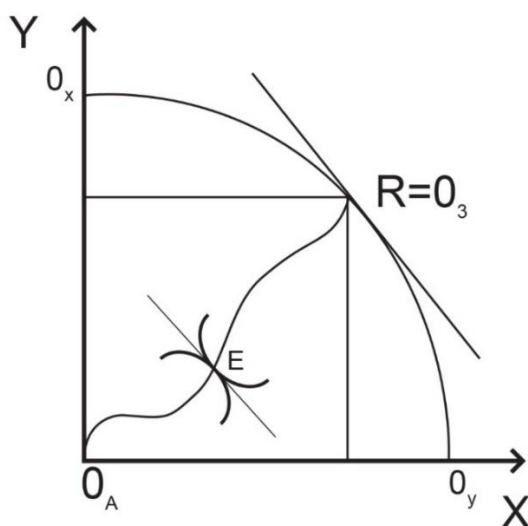

Vir: Tajnikar (2003, str. 67).

Nadalje predpostavljamo, da se gospodarstvo ustavi v točki R na splošni meji proizvodnih možnosti. Ta točka določa proizvedeno količino dobrin X in Y in predpiše velikost Edgeworthovega diagrama v menjavi, ki ga nato vrišemo v graf. Vanj vrišemo še pogodbeno krivuljo, ki prikazuje učinkovitost v menjavi. Sedaj imamo dve krivulji, ki prikazujeta dve različni ravnotežji. Splošna meja proizvodnih možnosti prikazuje učinkovitost v proizvodnji, pogodbeno krivuljo pa učinkovitost v menjavi. Ravnotežje v proizvodnji smo že opredelili z izbrano točko R. Katera točka na pogodbeni krivulji torej ustreza izbranemu ravnotežju v proizvodnji? To je točka, kjer je mejna stopnja substitucije izenačena z mero proizvodne transformacije, na sklici označena točka E. Pri taki razporeditvi sta porabnika pripravljena zamenjati dobrino X za dobrino Y v enakem razmerju, kot je ti dve dobrini mogoče zamenjati med seboj v proizvodnji tudi gospodarstvo. Če bi bile preference porabnikov drugačne in bi ravnotežje v menjavi predstavljala druga točka kot točka E, potem bi temu ustrezala druga točka na splošni meji proizvodnih možnosti in ne več točka R. Pogoj za Paretovo ravnotežje v menjavi in proizvodnji je torej izenačitev mejne stopnje substitucije z mero proizvodne transformacije, $MSS_{x,y} = MPT_{x,y}$ (Tajnikar, 2003, str. 68, 69).

Ko smo določali Paretovo ravnotežje v menjavi in proizvodnji, smo točko R na sliki 6, ki leži na splošni meji proizvodnih možnosti, poljubno izbrali in določili. Ta točka je potem definirala vso nadaljnjo porazdelitev dobrin in izenačevanje mejnih vrednosti, ki zagotavljajo Paretovo učinkovitost in uresničevanje Paretovih pogojev. Izbrana točka določa velikost Edgeworthovega diagrama, količine dobrin X in Y. Izbrano točko na trgu določi povpraševanje, ki se mu nato prilagodi proizvodnja.

Trg pripelje do Paretove učinkovitosti, če sta izpolnjena dva pogoja, in sicer popolna konkurenca in racionalno obnašanje posameznikov in podjetij. Popolna konkurenca je idealiziran model delovanja ekonomije in gospodarstva, ki temelji le na izvirnih interesih ekonomskih oseb. Posamezniki nimajo moči, da bi prevladali nad ekonomskim dogajanjem in ga preusmerili v lastno korist (Prašnikar, Domadenik & Koman, 2008, str. 170).

Pri popolni konkurenci je na trgu veliko število kupcev in prodajalcev, kar pomeni, da podjetja nimajo vpliva na cene na trgu. Cene jemljemo kot dane, nato pa povečujejo svoj dobiček glede na stroške. Višina cene ni odvisna od obsega proizvodnje določenega podjetja. Znotraj panoge so proizvodi homogeni, kar pomeni, da so proizvodi med seboj popolni substituti. Podjetja proizvajajo standardizirane proizvode, ki jih kupci med seboj ne ločijo. Tako torej nobeno podjetje nima nikakršnega vpliva na trgu, saj je njihov proizvod popolnoma enak drugim. Krivulja povpraševanja je popolnoma elastična za vsako podjetje, ki sodeluje na trgu. Da bi se lahko proizvajalci in potrošniki obnašali racionalno, morajo imeti popolno znanje in informacije o tržnih razmerah. Popolna mobilnost proizvodnih dejavnikov omogoča proizvajanje z minimalnimi stroški in optimalno proizvodnjo količine določene proizvoda. Vstopne in izstopne ovire na trgu

niso prisotne. Če podjetje začuti dobro poslovno priložnost v drugi panogi, prenese proizvodne dejavnike v to dejavnost. Če podjetje v panogi posluje z dobičkom, se v to panogo hitro preselijo še ostala podjetja ter znižajo dobiček, stroške, ceno za kupca in proizvedejo optimalno količino, ki jo zahteva trg. Zadnja predpostavka pa predpostavlja ničelne transakcijske stroške (Prašnikar, Domadenik & Koman, 2008, str. 170; Tajnikar, 2003, str. 149).

Mehanizem konkurence uspešno poskrbi za to, da se količina proizvodnih dejavnikov, ki jih ima družba na voljo, uporabi čim bolj produktivno, tako da se ustvari največji družbeni proizvod. Omogoča proizvodnjo proizvodov z najnižjimi družbenimi stroški. Osrednjo vlogo ima cena, ki s svojo prilagodljivostjo izenačuje obseg ponudbe in povpraševanja (Prašnikar, Domadenik & Koman, 2008, str. 187).

Da se uresniči Paretova učinkovitost v menjavi, je nujno, da se porabniki obnašajo racionalno, kar pomeni, da povečujejo svojo koristnost glede na svoje proračunske premice. Proračunska premica je izpeljana iz porabnikovega dohodka in iz cen dobrin. Pri indiferenčnih krivuljah predpostavljamo, da je več bolje, posameznik stremi k čim višje dosegljivi indiferenčni krivulji ob svoji proračunski premici. Tako se zagotovi alokacijska učinkovitost dobrin med porabniki. Za Paretovo učinkovitost v proizvodnji pa je za podjetja nujno, da povečujejo dobiček, tako da proizvajajo v točki, kjer so stroški najmanjši, ceno izenačijo s svojimi mejnimi stroški. Posledično se izpolni alokacijska učinkovitost proizvodnih dejavnikov in proizvodnje ter se proizvede optimalna količina. Dodaten pogoj, ki je potreben za uresničitev tako učinkovitosti v menjavi kot proizvodnji, so dane in enake cene za vse akterje na trgu. Proizvajalci in potrošniki svoje mejne vrednosti nato izenačijo s cenami na trgu. V popolni konkurenci tržne cene zagotovijo izpolnitev Paretove učinkovitost. Ker so cene dane in enake za vse hkrati, vsebujejo informacije o preferencah, povpraševanju in stroških, povežejo ravnotežne pogoje v menjavi in proizvodnji (Prašnikar, Domadenik & Koman, 2008, str. 187).

Če so izpolnjene vse predpostavke popolne konkurence, potem decentralizirano delovanje potrošnikov in podjetij pripelje družbo na transformacijsko krivuljo in učinkovitost je dosežena. Da gospodarstvo deluje na transformacijski krivulji, morajo biti vsi proizvodni dejavniki polno zaposleni (Prašnikar, Domadenik & Koman, 2008, str. 188).

V resničnosti je popolna konkurenca le redko dosežena. Če pogoji popolne konkurence niso uresničeni, trg ne uspe zagotoviti optimalne količine zasebnih dobrin. Poleg tega pa trg ne zagotovi optimalne količine tudi, ko imamo opravka z zunanjimi učinki in javnimi dobrinami. Za popraviljanje razhajanj od Paretovega ravnotežja se v enačbo vključi država. Javni sektor s tem dobi vlogo zagotavljanja ustreznega obsega dobrin, katerih ponudniki imajo monopol, javnih ali klubskih dobrin in popravlja cenovne signale glede na obstoječe zunanje učinke. Cilj je čim boljše posnemanje delovanja decentraliziranega

trga in strmenje k ravnotežju, ki bi nastalo v popolni konkurenci. Pri tem pa se poleg zasebnih koristi in stroškov upoštevajo tudi družbene koristi ali stroški.

Cene naj bodo za vse enake, saj različne cene spremenijo proračunske premice in stroškovne krivulje ter krivulje povpraševanja in posledično ravnotežja posameznikov. Porabnika posledično ne dosežeta Paretovega ravnotežja v Edgeworthovem diagramu, saj se njuni indiferenčni krivulji ne stikata v točki, kjer so njune MSS izenačene. Ko želi država z reformami izboljšati položaj določene skupine ljudi ter jim omogočiti večjo potrošnjo, je ekonomsko gledano bolj učinkovito povišati njihov dohodek s transferji, kot spreminjati cene, saj tako spremenimo naklon proračunske premice in nadaljnje signale cen na trgu, kar povzroči še večji razhod od Paretovega ravnotežja. Posledično povečevanje individualne koristi ne povečuje več družbene koristi. Adamova nevidna roka preneha delovati (Prašnikar, Domadenik & Koman, 2008, str. 189).

2.2 Učinkovitost Kaldor-Hicks

Potreba po evaluaciji položaja in možnosti razvrščanja različnih izidov ter družbenih stanj je spodbudila ekonomiste k iskanju novih načinov. Zaradi nezmožnosti medsebojne primerjave koristnosti so ekonomisti potrebovali novo merilo. Kaldor in Hicks sta predlagala merilo nadomestitve ali kompenzacijsko načelo. Njuno merilo pravi, da če bi tisti, ki bi se jim položaj izboljšal, lahko nadomestili izgubo drugih in bi bili pri tem na boljšem kot prej, je ta sprememba zaželeno, saj poveča blaginjo celotne družbe. Pri tem ni potrebno, da je poravnava dejansko izplačana, to naj bi bilo nadaljnje vprašanje politike in etike. Če so zmagovalci zmožni poplačati poražence in imajo kljub temu neto korist, je premik Kaldor-Hicks učinkovit. Sprememba je družbeno zaželeno, saj se poveča neto blaginja. Merilo Kaldor-Hicks ne zahteva dejanske poravnave, samo pove, da je tak premik družbeno zaželen. Če pride do poravnave, pomeni, da so določeni posamezniki na boljšem, za druge pa se položaj ne spremeni. Blaginja celotne družbe se torej poveča. Tak premik je tudi Paretov optimum, saj se stanje vsaj enega posameznika izboljša, ne da se pri tem poslabšalo stanje drugih. Merilo Kaldor-Hicks je zato imenovano tudi potencialna Paretova izboljšava. Poravnava ali nadomestitev so dejanski transferji dobrin ali denarja. Tako se reši problem neprimerljivosti, saj lahko primerjamo monetarno vrednost pridobitve zmagovalcev in izgube poražencev. Merilo Kaldor-Hicksov se uporablja tudi pri analizi stroškov in koristi. Ker Kaldor-Hicks ne zahteva, da pride do dejanske poravnave, ima v primerjavi s Paretovim merilom, ki zahteva, da nihče ni na slabšem, Kaldor-Hicks nižjo moralno vrednost. Merilo Kaldor-Hicks je odvisno od relativnih cen in njihovih sprememb (Feldman, 1998, str. 417–421).

Vrnimo se k primerjavi različnih porazdelitev dobrin. Predpostavljajmo, da imamo dva posameznika, A in B, in dve dobrini, X in Y. Slika 7 prikazuje različne porazdelitve v Edgeworthovem diagramu. Kako lahko primerjamo stanji E in D?

Predpostavljajmo, da dobrine prerazporedimo tako, da je posameznik A namesto v točki D sedaj v točki F, posameznik B pa v točki G. Posameznika ohranita raven koristnosti, saj ostaneta na enaki indifferenčni krivulji. Vendar imamo pri teh točkah presežek dobrine X v višini $X_3 - X_2$ in dobrine Y v višini $Y_3 - Y_2$. Če se sedaj premaknemo v točko E, je posameznik A na slabšem, posameznik B pa na boljšem. Posameznik A izgubi $X_2 - X_1$ in $Y_2 - Y_1$, posameznik B pa pridobi $X_3 - X_1$ in $Y_3 - Y_1$. Količina dobrin, ki jih posameznik B pridobi, je večja kot količina dobrin, ki jih posameznik A izgubi. Točka E je potencialno boljša od točke D. Merilo Kaldor-Hicks pravi, da so vsi potencialno na boljšem s premikom iz točke D v točko E, ker je količina, ki jo posameznik B pridobi, večja od količine, ki jo posameznik A izgubi. To drži tudi, če do dejanske kompenzacije ne pride. Če bi bila kompenzacija plačana do premika v točko E, do tega ne bi prišlo, saj se posameznika ne bi tako dogovorila. Dogovorila bi se za premik iz točke D v katero koli drugo točko znotraj zasenčenega območja. Te točke pa so lahko primerljive s Paretovim merilo. Kompenzacijsko merilo ali merilo Kaldor-Hicks nam prav tako ne pove dejanskega povečanja blaginje (Just, Hueth & Schmitz, 2004, str. 33, 34).

Slika 7: Učinkovitost Kaldor-Hicks

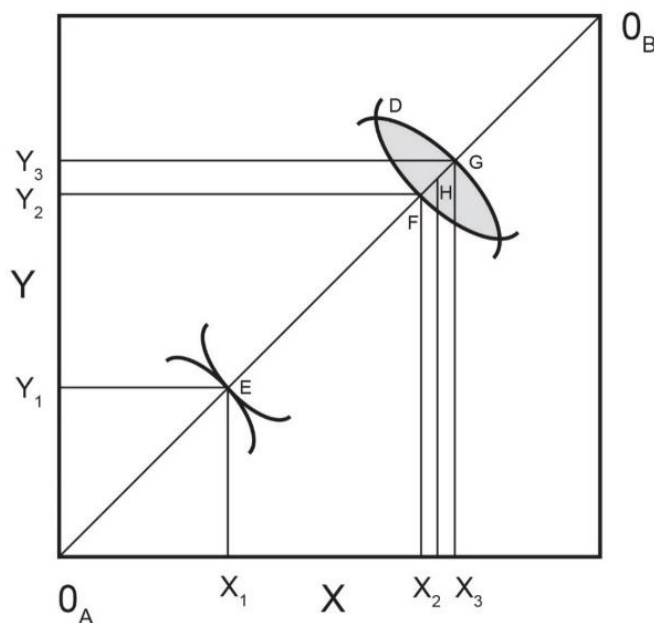

Vir: Just, Hueth & Schmitz (2004, str. 33, 34).

Poglejmo, kako lahko z merilom Kaldor-Hicksovimi primerjamo različne porazdelitve različnih kombinacij proizvodnje. Na sliki 8 krivulja PP predstavlja mejo proizvodnih možnosti ali transformacijsko krivuljo.

Indiferenčna krivulja C ustreza proizvodnji $0a - 0b$ in porazdelitvi v točki D. Proizvodnja v točki $0b_2$ pa ustreza porazdelitvi v točki E in krivulji C_1 . S premikom iz točke D v E je en posameznik na slabšem, drugi pa na boljšem. Vendar je pri tem premiku možna

dveh stanj, kjer sta vsak drugemu učinkovit premik. Temu pravimo Scitovskyjev paradoks (Coleman, 1980, str. 520).

Znotraj tega poglavja si pogledjmo tudi, kako je Richard Posner definiral sistem povečanja bogastva. Za utilitariste je bila koristnost med posamezniki primerljiva. Lahko so primerjali in razvrščali medosebne preference. Skupna družbena koristnost je bila seštevek posameznikovih koristnosti. Sodobna ekonomija dandanes zavrača ta pristop ravno zaradi nezmožnosti merjenja, predvsem razvrščanja in seštevanja koristnosti ter medsebojne primerjave. Še dandanes ne poznamo instrumentov, s katerimi bi lahko merili koristnost. Sodobna ekonomija predpostavlja le, da so koristnosti lahko ordinalne, $u(x) > u(y)$, če ima posameznik raje x . Indiferenčne krivulje prikazujejo koristnost in preference, vendar ne predstavljajo moči teh preferenc. Nasprotno pa so monetarne vrednosti merljive in primerljive, saj so izražene s številkami. Denar naj bi bil torej medsebojno primerljiva in kardinalna mera (Feldman, 1998, str. 417–421).

Richard Posner predlaga sistem povečanja bogastva. Ta omogoča primerjavo različnih stanj, saj ne gre za primerjavo koristnosti, ampak števil, ki so primerljive. Povečanje bogastva razvršča družbena stanja glede na denarno vrednost. Posner Kaldor-Hickovemu merilu pripiše monetarne vrednosti. Richard Posner predstavi sistem povečanja bogastva, ki je alternativen tako utilitaristi kot Paretovi učinkovitosti. Pri povečanju bogastva ne opustimo Paretovih pogojev, ampak so vključeni tako, da razvrščajo družbena stanja glede na merilo bogastva, namesto primerjanja koristnosti in odnosov med njimi (Feldman, 1998, str. 417–421).

Posner zavrača utilitarizem. Pravice so za utilitariste le instrumentalne dobrine, podrejene končnemu dobremu sreče in tako njene talke. Uporabi konstrukt povečanja bogastva namesto povečanja sreče, v upanju, da se izogne pomanjkljivostim utilitarizma. Povečanje bogastva je doseženo, ko so dobrine in druga sredstva v rokah tistih, ki jih najbolj cenijo. Nekdo ceni dobrino bolj le, če je pripravljen in prav tako zmožen plačati več, da si jo prilasti. Pomembna pri povečanju bogastva je zmožnost plačila. Le želja po dobrini nobenemu ne daje pravice do dobrine. Viri morajo biti alocirani tako, da so v rokah tistega, ki je zanj pripravljen največ plačati. Tako bo uporaba virov najučinkovitejša, saj bo v lasti posameznikov, ki jih najbolj cenijo. Utilitarizem pa povečuje skupno koristnost. Močna želja po dobrini lahko ustvari podlago za pridobitev pravice do dobrine. Če ima posameznik močno željo, pomeni, da bi mu dobrina povečala koristnost, verjetno več koristnosti, kot jo sedaj prinaša njenemu trenutnemu lastniku. Družbena koristnost bi bila torej večja, če bi dobrina prešla v roke tistega posameznika, ki mu prinaša več koristi. Pri povečanju bogastva koristnost ni relevantna, vse kar je pomembno, sta zmožnost in dejansko plačilo, oziroma tisti, ki je zmožen plačati več kot njegovi tekmeci in večjo ceno kot vrednost, ki jo dobrini pripisuje njen lastnik. V sistemu povečanja bogastva so sredstva razporejena učinkovito, če ni nobene druge prerazporeditve, ki bi povečala bogastvo družbe, torej nihče ne vrednoti blaga bolj kot

oseba, ki ga ima v lasti. Če bodo viri uporabljeni učinkovito, bo to povečalo blaginjo družbe in koristnost vsakega posameznika (Frankel, 2008, str. 217–219).

Vendar takšno stanje, kot ga definira Posner, ni uresničljivo, torej da je vsako blago v rokah tistega, ki ga najbolj vrednoti. Prav tako vemo, da iluzija, kjer bi lahko denar predstavljal pravo vrednost blaga, ni realna (Frankel, 2008, str. 217–219). Povečanje bogastva preneha delovati pri stvareh, ki jim ne moremo postaviti cene. Dobrine, ki jih ne moremo denarno ovrednotiti, torej ne bodo v načrtu povečanja bogastva, čeprav so porabnikom pomembne. To je velika pomanjkljivost povečanja bogastva. Druga pomanjkljivost je tudi moralna nedorečenost, saj povečanje bogastva ni sposobno dodeliti svoboščin, pravic, dolžnosti in odgovornosti. Vse, kar nima cene, ni vključeno v skupino dobrin, ki jo povečujemo. Posner aplicira načelo Kaldor-Hicks v svojo teorijo. Vendar tudi Kaldor-Hicks ne more predstavljati merila koristnosti, zaradi Scitovskega paradoksa, do katerega pride, ko je merilo Kaldor-Hicks uporabljeno za razvrščanje družbenih stanj glede na koristnost, ki naj bi jo ta stanja zagotovila. Povečanje bogastva razvršča družbena stanja glede na denarno vrednost, ne koristnost. Za razliko od koristnosti so denarne vrednosti primerljive. Torej je merilo Kaldor-Hicksov uporabno za povečanje bogastva, saj tukaj ne more priti do Scitovskega paradoksa. Čeprav se izogne Scitovskovemu paradoksu, pa je povečanju bogastva predmet neformalnega problema kroženja preferenc, ki izhaja iz odvisnosti relativnih preferenc od cen dobrin (Coleman, 1980, str. 525). Sistem povečanja bogastva predpostavlja fiksne cene za vse dobrine skozi ves čas. Recimo, da upoštevajoč cene v prvem obdobju načelo optimizacije naloži premik pravnih pravil iz objektivne odgovornosti k pravilu malomarnosti. V drugem obdobju se sprejme pravilo malomarnosti. Sprememba pravil odgovornosti povzroči spremembo v relativnih cenah. Torej je mogoče, da bo nato v nekaterih primerih princip povečanja bogastva v tretjem obdobju priporočil premik iz načela malomarnosti nazaj k objektivni odgovornosti. Cene morajo biti določene za uporabo načela, a uporaba načela vpliva na cene (Coleman, 1980, str. 526).

Sistem povečanja bogastva ni nova alternativa merilom učinkovitosti. Ni sredstvo za razvrščanje in ocenjevanje družbenih stanj, ampak je značilnost družbenih stanj, ki nam omogoča, da jih razvrstimo, lahko glede na Paretovo merilo ali merilo Kaldor-Hicks. Problem povečanja bogastva je tudi, da ni sposoben proizvesti začetnega niza zahtevkov, saj je odvisen od cen, ki definirajo povpraševanje. Povpraševanje pa je rezultat začete razporeditve pravic, zahtevkov (Coleman, 1980, str. 526).

Če je zasledovanje bogastva dobro, je to najverjetneje, ker s tem promoviramo še druge stvari, ki prinašajo vrednost. Posner pravi, da bo družba, ki cilja k povečanju bogastva, proizvedla tudi etično privlačno kombinacijo sreče, pravic in deljenja s tistimi člani družbe, ki so imeli manj sreče. Vendar se pojavlja vprašanje, ali lahko, če povečujemo bogastvo, pri tem povečujemo tudi druge stvari, ki jih vrednotimo kot pomembne (Coleman, 1980, str. 528).

Že sama ideja povečanja bogastva je paradoksalna. Po načelu povečanja bogastva naj bi bilo bogastvo prava dobrina, ki jo je treba optimizirati, vendar nadaljnje Posner trdi, da je to le pot do pridobitve drugih ultimativnih družbenih dobrin. Družba naj bi torej preko zasledovanja in povečanja bogastva dosegla najboljšo možno kombinacijo bogastva, drugih dobrin in vrednot, in ta naj bi bila višja kot pri zasledovanju a priori teh vrednot (Coleman, 1980, str. 530).

Če posameznik A ceni dobrino X bolj kot posameznik B in jo kupi po višji ceni, kot jo vrednoti posameznik B, to za družbo ne predstavlja realnega povečanja bogastva. Če posameznik A poseduje dobrino, za katero nihče ni pripravljen plačati več kot 10 evrov, nato pa se pojavi posameznik B, ki nadvse ceni dobrino in je zanj pripravljen plačati 10.000 evrov, ali je potem bogastvo družbe res povečano? Utilitaristi bi trdili, da se je povečala skupna koristnost družbe, saj je posameznik A povečal svojo korist; pridobil je 10.000 evrov, kar vrednoti več kot dobrino, posameznik B pa je prav tako povečal svojo koristnost, saj dobrino ceni bolj kot 10.000 evrov. Ker je v utilitarizmu skupna koristnost le seštevek posameznikovih koristnosti, je po menjavi skupna družbena koristnost povečana. Ali pa se res poveča tudi bogastvo? Sedaj ima posameznik A 10.000 evrov, posameznik B pa ima dobrino, vendar nima 10.000 evrov. Prišlo je le do zamenjave, celotno bogastvo družbe pa ni bilo povečano niti za cent. Zamenjalo se je le lastništvo dobrin in denarja. Če podpremo tezo povečanja bogastva, kot pravi Frankel, podpremo precej nerealnih predpostavk: da bo tisti, ki plača več, alociral dobrino v bolj produktivno uporabo, ki bo v večjo korist družbi; da dobrine prispevajo več družbi kot celoti, če so v rokah bogatašev, čeprav jih morda revni bolj potrebujejo in bi jih lahko uporabili bolj produktivno; da je za družbo realna sprememba v akumulaciji bogastva, če marmelada stane 1 evro ali zaradi inflacije 5 evrov (Frankel, 2008, str. 220).

Posner sprejme merilo Kaldor-Hicks, ki ne zahteva, da so vsi poraženci poplačani. Na primer posameznik A ima v lastno hišo zraven letališča, ki povzroča hrup, kar zniža vrednost hiše za 2.000 evrov. Posameznik A toži letališče zaradi hrupa. Zbrani dokazi pričajo, da bi bil strošek letališča 3.000 evrov za odpravo hrupa. Sodišče torej odloči, da letališče ne povzroča hrupa, letališču ne naloži pravne dolžnosti doplačila odškodnine. Tako bi deloval sistem povečanja bogastva v splošnem pravu. Če bi bila izguba vrednosti hiše zaradi hrupa 10.000 evrov, potem bi sodišče odločilo, da je hrup moteč in zahtevala povračilo škode. Očiten problem merila Kaldor-Hicks je predvsem problem redistribucije dobrin in pravic k tistim, ki so bolj produktivni in jih lahko bolje uporabijo, hkrati pa se neporavnane izgube padejo na nesrečne poražence. Ker se ekonomija ukvarja predvsem z učinkovitostjo in ne s pravičnostjo, merila Kaldor-Hicks ne zanimajo poraženci (Frankel, 2008, str. 220).

Posner trdi, da povečanje bogastva zadovolji merila pravičnosti. Povečanje bogastva želi združiti s Kantovim pojmovanjem posameznikove avtonomnosti in svobode. Večina neprostovoljnih neporavnanih izgub, ki jih utrpijo posamezniki, kjer trg ne deluje

učinkovito, naj bi bila poplačana ex ante, zato so te izgube skladne s svobodno odločitvijo posameznika. Primer je razlika med objektivno odgovornostjo in malomarnostjo v avtomobilskih nesrečah. Če bi bilo pravilo malomarnosti cenejše, bi vsi posamezniki privolili v uporabo tega pravila, tudi če potem nekateri, ki bi utrpeli škodo, ne bili poplačani (v primeru, da ni nihče kriv za nesrečo) v tolikšni meri, kot bi bili v sistemu objektivne odgovornosti. Enako je pri vrednosti hiše, ki upade, ker se bližnja tovarna odseli stran. Koncept ex ante poravnave pravi, da je bila verjetnost dogodka, padca vrednosti, že upoštevana v diskontirani originalni vrednosti hiše. Vendar je tukaj potrebna velika mera pazljivosti, saj lahko s tem upravičimo skoraj kakršen koli način nepravilno povzročene škode. Povečanje bogastva torej ne more biti upravičeno na temeljih posameznikove avtonomije in soglasja (Frankel, 2008, str. 221).

2.3 Ekonomika blaginje

Ekonomija blaginje je normativna veja sodobne mikroekonomije, saj podaja sodbe o porazdelitvi in vključuje etična in moralna vprašanja. Osredotoča se na optimalno uporabo sredstev za doseganje najvišje možne blaginje za posameznike v družbi in ocenjuje korist posameznikov na nacionalni ravni. V ekonomiji blaginje vladata dve etični predpostavki. Prva pravi, da naj status blaginje sodijo le posamezniki družbe. Imenujejo jo tudi temeljni etični postulat ali načelo individualizma. Pri ocenjevanju dveh možnih družbenih stanj štejejo samo preference članov družbe. Druga predpostavka je, da je družba na boljšem, če se vsaj enemu članu družbe izboljša stanje, ne da bi se pri tem poslabšalo stanje koga drugega. Ta predpostavka je poznana kot Paretovo načelo (Just, Hueth & Schmitz, 2004, str. 3).

Težavnost ekonomije blaginje je, da je težko izmerljiva. Ne moremo je izmeriti kot na primer število strojev, hiš ali višine dobičkov. Blaginja posameznika je izražena z ravnjo njegove koristnosti. Gre za pojem, ki je sinonim za srečo ali zadovoljstvo. Predpostavljamo, da večja skupina dobrin prinaša večje zadovoljstvo, večja potrošnja dobrin prinaša višjo koristnost. Ekonomije blaginje pa zanima, za koliko se poveča koristnost. Pomembno je izmeriti povečanje koristnosti, da se lahko odločamo o družbenih premikih in jih primerjamo. Sistem, kjer lahko izmerimo intenzivnost preferenc, imenujemo kardinalni sistem merjenja. Kardinalni sistem izmeri in točno določi, za koliko se poveča koristnost vsakega posameznika. Poleg tega pa ekonomija blaginje zahteva, da se posameznikom dodelijo ustrezne uteži, kar spet vsebuje subjektivno sodbo (Just, Hueth & Schmitz, 2004, str. 4).

Blaginja oziroma koristnost celotne družbe je predstavljena z družbeno funkcijo blaginje. Ta predpostavlja, da lahko trg zagotovi učinkovite izide. Družba izbira eno izmed učinkovitih Paretovih ravnotežij. Ekonomija blaginje je tesno povezana z ekonomijo

javnega sektorja in politično ekonomijo. Postavlja si vprašanje, kako izboljšati družbeno blaginjo, katere druge preference imamo kot družba poleg učinkovitosti.

Paretovo ravnotežje ni le eno, ampak Paretov pogoj zadovoljujejo vse točke na pogodbeni krivulji. Paretovo merilo ne določa enega in edinega ravnotežja. Pri določitvi specifičnega ravnotežja ima družba manevrski prostor. Katero koli izbrano ravnotežje bo učinkovito, družba pa se lahko odloči za bolj ali manj enako ravnotežje. Družbene preference odločijo, koliko katere dobrine se bo proizvedlo in kako se jih bo razdelilo. Družba ima lahko učinkovito in egalitarno ravnotežje in tako zadosti tudi pojmom pravičnosti. Koristnost posameznika je vzdolž pogodbene krivulje mogoče izboljšati le, če se zmanjša korist drugega. Cene v popolni konkurenci in prostem trgu nas usmerijo na pogodbeno krivuljo, ne pogojujejo pa posebne porazdelitve dobrin. Pri iskanju ravnotežja si družba izbere točko na meji proizvodnih možnosti. Na kateri točki bomo kot družba dosegli največjo družbeno blaginjo (Tajnikar, 2003, str. 132)?

Ekonomija blaginje temelji na dve osnovnih teoremih. Prvi teorem pravi, da se Paretova optimalnost avtomatsko vzpostavi na konkurenčnih trgih. To je predvidel že Adam Smith s konceptom nevidne roke, ki pravi, da bodo potrošniki s svojim sebičnim obnašanjem in proizvajalci, ki sledijo dobičku, pripeljali do najboljšega možnega stanja za celotno družbo, pri čemer so sredstva omejena (Just, Hueth & Schmitz, 2004, str. 24–28). Da to dosežemo, morajo cene enake za vse posameznike. Relativni odnosi med dobrinami so za vse enaki in tako signalizirajo vsem enake prave informacije, ki pripeljejo do Paretove učinkovitosti.

Drugi teorem pravi, da lahko dosežemo, katero koli Paretovo učinkovito stanje želimo. To dosežemo tako, da predpišemo primerno začetno porazdelitev produkcijskih dejavnikov in vektorja cen. S prerazporeditvijo sredstev in postavitvijo pravih cen lahko končno točko porazdelitve pripeljemo na ciljno območje. Tak mehanizem imenujemo Lange-Lerner socializem. Od začetnega lastništva proizvodnih dejavnikov in cen je odvisna končna porazdelitev. S prerazporeditvijo in reformami, ki popravljajo tržne pomanjkljivosti, lahko dosežemo zeleno Paretovo ravnotežje (Just, Hueth & Schmitz, 2004, str. 28).

Slika 9: Različna ravnotežja

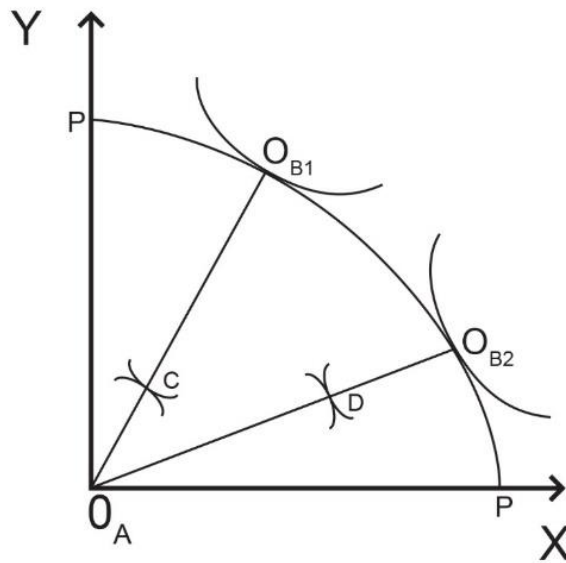

Vir: Just, Hueth & Schmitz, (2004, str. 29).

Slika 9 prikazuje, kako različne začetne porazdelitve definirajo pot in smer končnega ravnotežja (Just, Hueth & Schmitz, 2004, str. 29).

Funkcija družbene blaginje je funkcija koristnosti vseh posameznikov znotraj družbe. Predpostavka, da je družbena funkcija blaginje določena s posameznikovimi koristnostmi, je temeljni postulat, ki ga je postavil Samuelson (1947, v Just, Hueth & Schmitz, 2004, str. 40) in velja za temelj demokratične družbe. Takšna funkcija družbene blaginje se imenuje Bergsonova funkcija blaginje po Abramju Bergsonu (1938, v Just, Hueth & Schmitz, 2004, str. 40), ki jo je prvi uporabil (Just, Hueth & Schmitz, 2004, str. 40).

Značilnost funkcije družbene blaginje (FDB) je, da se premakne desno navzgor, ko se poveča družbena koristnost, da ima negativni naklon ter da je konveksna. Njena konveksnost izraža družbene preference po enakosti. Če ima en posameznik nizko raven koristnosti, drugi pa visoko, je družba z egalitarnimi preferencami pripravljena prerazporediti nekaj koristnosti tudi, če se je pri tem nekaj izgubi. Predpostavlja, da se ob povečanju koristnosti enega posameznika prav tako poveča skupna blaginja. Če se koristnost enega posameznika zmanjša, koristnost drugega pa se za enako število enot poveča, potem skupna blaginja ostane nespremenjena. Benthamova funkcija blaginje pripiše enake uteži posameznikom (Just, Hueth & Schmitz, 2004, str. 41).

Slika 10 prikazuje koristnost dveh posameznikov, A in B, abscisa predstavlja koristnost porabnika A, ordinata pa porabnika B. Krivulja predstavlja največjo skupno koristnost obeh porabnikov in različne možne kombinacije njunih koristnosti, ki vedno izražajo

največjo skupno koristnost obeh porabnikov. Krivuljo imenujemo meja porabnikovih možnosti. Je padajoča krivulja, izbočena v stran koordinatnega izhodišča, kar izraža padajočo mejno koristnost dobrin. Meja porabnikovih možnosti je preris pogodbene krivulje. Vsaki točki vzdolž meje proizvodnih možnosti ustreza določen škatlasti diagram za menjavo. Vsaka točka na meji proizvodnih možnosti določa drugo mejo porabnikovih možnosti. Končna točka na meji proizvodnih možnosti ni vnaprej določena. Tako za vsako točko narišemo mejo porabnikovih možnosti, ki skupaj tvorijo ovojnico, ki jo imenujemo visoka meja porabnikovih možnosti, kot prikazuje slika 10. Meja prikazuje vse Paretove optimalne točke. Tukaj vidimo, da lahko izberemo različno porazdelitev dobrin med posameznikoma. Prav tako bo bolj učinkovita točka, kjer ima en posameznik več koristnosti, torej več dobrin, kot točka, kjer je njuna koristnost enaka. Premica s kotom 45 stopinj prikazuje enako koristnost posameznikov. Če se torej odločimo za točko D, bo koristnost posameznikov popolnoma enaka; oba bosta imela enako koristnost (Tajnikar, 2003, str. 133, 134).

Slika 10: Visoka meja porabnikovih možnosti

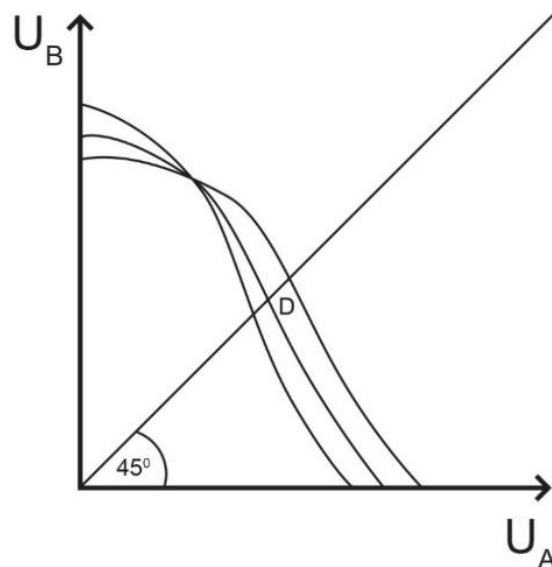

Vir: Tajnikar (2003, str. 137).

Družba se mora odločiti ne le o koristnosti posameznika A in B, ampak tudi, kje na meji proizvodnih možnosti se bo ustavila. Koliko katere dobrine bomo proizvedli, kako jih bomo razdelili med posameznike oziroma porabnike in v kolikšni meri bomo zadovoljili njihove preference, kako visoke indifferenčne krivulje bodo dosegli posamezniki in, najpomembnejše, kako visoko indifferenčno krivuljo koristnosti bomo dosegli kot družba, katera točka oziroma katera meja porabnikovih možnosti bo povečala celotno družbeno blaginjo. Tukaj stopimo v področje politične ekonomije. Odločiti se moramo o družbeni ureditvi in politiki. Kaj si bomo kot skupnost izbrali in koga bomo volili. Kakšna politika bo povečala družbeno blaginjo?

Družba stremi k najvišji možni blaginji oziroma najvišji funkciji družbene krivulje. Funkcija nam pomaga izbrati točko na visoki meji porabnikovih možnosti. Družba bo izbrala tisto točko na visoki meji porabnikovih možnosti, kjer bo skupna korist posameznika A in B največja. Na sliko 11 tako vrišemo funkcijo družbene blaginje in visoko mejo porabnikovih možnosti. FDB prikazuje enako družbeno korist oziroma korist posameznika A in B ob različnih kombinacijah koristnosti obeh porabnikov (Tajnikar, 2003, str. 137).

Slika 11: Najvišja družbena krivulja

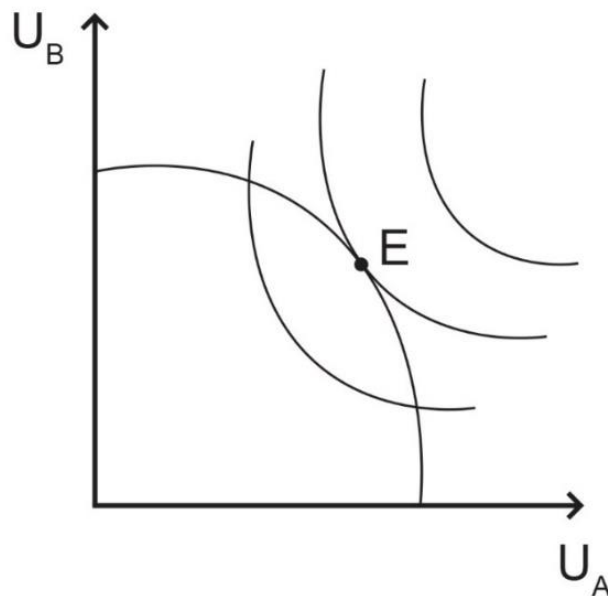

Vir: Tajnikar (2003, str. 138).

Doseči želimo čim višjo družbeno krivuljo pri dani meji porabnikovih možnosti. Izberemo funkcijo družbene blaginje, ki je tangenta na mejo porabnikovih možnosti, torej ravnotežno točko E.

Funkcija družbene blaginje je zelo abstrakten konstrukt. Predstavlja politični sistem, pravila in zakone, ki so specifični za vsako družbo. Ti odločajo, kako naj bo urejeno delovanje družbe in kakšne vrednote ima družba kot taka. Funkcija družbene blaginje naj bi izražala preference in nagnjenja vseh posameznikov v družbi. V demokratični družbi se preference izražajo z volitvami strank in predstavnikov v parlament. Poslanci v parlamentu predstavljajo glasove ljudstva, vendar je nemogoče zadovoljiti želje vseh. Večinsko pravilo se najbolj približa ustrežanju večini in pojmom pravičnega odločanja (Tajnikar, 2003, str. 149).

Arrow s teoremom nezmožnosti dokaže, da demokratično glasovanje ne uspe izražati preference vseh posameznikov oziroma večine. Arrow s teoremom nezmožnosti nakaže

na paradoks glasovanja, kjer vidimo, da pri demokratičnem glasovanju ni nujno izpolnjeno načelo tranzitivnosti (Tajnikar, 2003, str. 149).

V realnosti stanja popolne konkurence ni mogoče doseči. Popolno učinkovito stanje ni dosegljivo. Meje porabnikovih možnosti ne bomo dosegli in prav tako ne bomo nikoli dosegli najvišje družbene krivulje. Teorija druge najboljše možnosti govori o tem, kako blizu lahko pridemo optimalnemu položaju. Ker ga ni mogoče doseči, izberemo drugo najboljšo možnost. Ta je najboljši dosegljiv položaj v realnosti tržnih pomanjkljivosti in neučinkovitosti. To pomeni, da poizkušamo popraviti vse slabosti in pomanjkljivosti tržnih mehanizmov in se čim bolj približati stanju popolne konkurence. Poskušamo odpraviti vse monopole, izkoriščanja, zunanje učinke, centralizacijo moči in bogastva. Poskušamo doseči polno zaposlitev proizvodnih dejavnikov in učinkovito alokacijo sredstev in prost pretok informacij, blaga ter dela. Čeprav je teoretsko popolno stanje nedosegljivo, je pomembno, da vemo, proti čemu stremimo, da ga poznamo in torej vemo, kdaj in kako daleč stran smo ter katere ukrepe moramo sprejeti, da se mu čim bolj približamo (Tajnikar, 2003, str. 149).

Drugo najboljšo možnost prikazuje slika 12. Najvišjo točko bi družba dosegla v točki E, vendar ta točka zanjo ni dosegljiva. Dosegljive so le točke na premici GG, recimo točka D, ki leži na visoki meji porabnikovih možnosti, kar pomeni, da je to stanje učinkovito stanje v menjavi in proizvodnji. Točka F ne leži na visoki meji porabnikovih možnosti, a leži na višji indifferenčni krivulji. Druga najboljša možnost bi bila torej točka F, čeprav ni učinkovita, vendar z vidika prinaša družbe višjo blaginjo, saj dosega višjo FDB (Tajnikar, 2003, str. 140).

Slika 12: Druga najboljša možnost

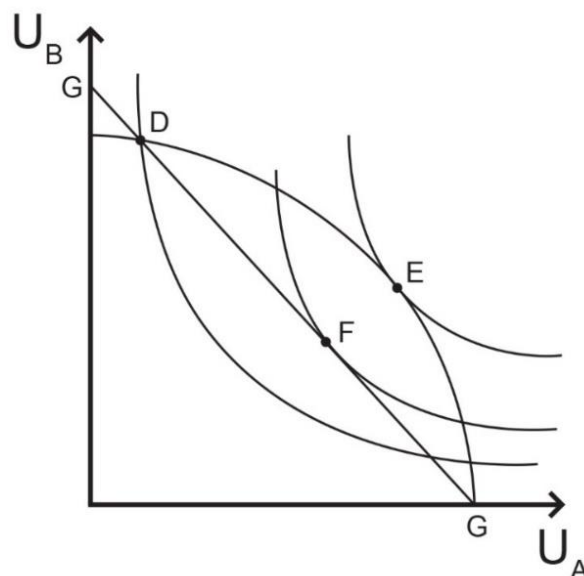

Vir: Tajnikar (2003, str. 141).

3 RAZMERJE MED PRAVIČNOSTJO IN UČINKOVITOSTJO

V tretjem delu magistrskega dela bom analizirala razmerje med pravičnostjo in učinkovitostjo. V prvem delu bom definirala pravičnost oziroma distributivno pravičnost kot relativno enakost. Sledi grafična analiza pravičnosti in učinkovitosti, pravičnosti, definirane kot relativno enake porazdelitve dobrin in učinkovitosti kot Paretovo in merilo učinkovitosti Kaldor-Hicks. Analizirali bomo, kdaj sta načeli v konfliktu in kdaj ne. Dosegamo lahko tako učinkovitost kot relativno enako porazdelitev dobrin, pogosto pa moramo žrtvovati eno za drugo. V drugem delu sledi razprava o pravičnosti in učinkovitosti na področju dohodkovne neenakosti in dohodkovne porazdelitve kot distributivne pravičnosti v razmerju z gospodarsko rastjo kot učinkovitostjo gospodarstva. Distributivna pravičnost in učinkovitost se povezujeta. Bolj enakopravne družbe rastejo in pomikajo transformacijsko krivuljo navzven hitreje kot neegalitarne družbe. Zadnji del tretjega dela pa razpravlja o tem, ali so pravila in družbene norme kot sistem pravičnosti učinkoviti in ali delujejo v taki smeri, da povečujejo družbeno koristnost.

3.1 Pravičnosti in učinkovitost

3.1.1 Pravičnost in relativna (proporcionalna) enakost

Kot smo videli v prvem poglavju, je pravičnost težko enoznačno definirati. V različnih kulturah veljajo različna načela pravičnosti, vendar lahko trdimo, da so nekatera načela pravičnosti univerzalna. Pravičnost enačimo s pojmom poštenosti in enakosti. Eno glavnih načel pravičnosti je vsakomur, kar mu gre. A določanje deleža, ki komu pripada, ni tako enoznačno, saj pri tem hkrati delujejo prepletajoča in nasprotujoča si načela. Glavni načeli, ki sta velikokrat v sporu, sta načelo zasluge in načelo potrebe. Načelu zasluge težko oporekamo, saj se vsi strinjamo, naj vsak dobi, kar si zasluži. Načelo potrebe se razvije iz čuta za solidarnost ter iz dolžnosti skupnosti do posameznika.

Ko govorimo o pravičnosti, hitro preidemo k pojmu enakosti. Posamezniki naj imajo enake pravice, posamezniki z enakimi značilnostmi naj bodo obravnavani enako. Za Aristotela je pravična družba tista, ki omogoča posameznikom izvedbo in doseganje potencialov ter dobro življenje. Pravi, da je enakost oblika, v kateri se kaže pravičnost. Aristotel govori o proporcionalni enakosti in o zlati sredini, ne zagovarja popolne enakosti. Pravičnost pomeni enakost, pošteno povprečje, nepravičnost pa je odsotnost enakosti (Stapleton, 1998, str. 468). Za Marxa (v 1978, v Schmid & Pignar Tomanič, 2008, str. 73) je pravična družba, kjer so vsi posamezniki enaki, družba brez kapitalizma in neustavljive akumulacije kapitala v rokah peščice. V sodobni mikroekonomiji je pravičnost enakost cen za vsakega, cene so dane in enake za vse, cenovna diskriminacija

ni pravična in ni učinkovita. V izravnalni pravičnosti velja načelo enake protivrednosti transakcij.

Walzer (1983, str. 9, 10) zagovarja teorijo pravičnosti kot kompleksne enakosti. Tako kot Aristotel tudi Walzer zavrne popolno oziroma preprosto enakost. Dominanco in prevlado smatra kot oblike nepravičnosti in nagovarja, da se je treba osredotočiti na zmanjšanje take prevlade. Politična moč naj ne bo povezana z bogastvom. Meni, da smo kompleksna egalitarna družba, v kateri bodo sicer vedno prisotni monopoli in manjše neenakosti, vendar se sistemsko ne smejo krečiti. Enakost je kompleksen odnos ljudi do dobrin, ki jih ustvarjamo in delimo.

Rawlsova načela so strogo egalitarna (Rawls, 1971, str. 72). Zagovarja popolno enakost, razen v primeru, ko so neenakosti vsem v korist. Načelo razlike je egalitaren koncept, saj pravi, da razen v primeru, ko obstaja porazdelitev, ki bi izboljšala situacijo obeh posameznikov, damo vedno prednost enaki porazdelitvi. Ne glede na to, koliko se izboljša položaj enega posameznika, to ne predstavlja nikakršne pridobitve z vidika načela razlike, če pri tem ne pridobijo tudi drugi. Neenakosti so dovoljene le v tolikšni meri, ko s tem izboljšujejo položaje najslabše situiranim skupinam družbe.

Rakowski (1993, str. 13) zagovarja pravičnost kot enakost. Njegova teorija temelji na načelu moralne enakosti posameznikov. Pravičnost zahteva, da so vsakemu dane enake priložnosti in sredstva. Večina egalitaristov verjame, da pravičnost zahteva izničenje vseh učinkov nesreče. Ali je pravična enakost možnosti ali enakost izida? V kolikšni meri pravičnost zahteva popravljanje in izravnavanje neenakih začetnih danosti?

Za nadaljnjo razpravo in analizo bomo pravičnost definirali kot relativno enakost porazdelitve deležev v družbi. Prevlada, monopoli oziroma kakršna koli koncentracija moči je nepravična, pravična družba je decentralizirana in demokratična družba. Po značilnostih in sposobnostih smo si ljudje podobni. Gaussova krivulja porazdelitve povprečno vrednost dodeli večini. Naravno je, da smo ljudje enakopravni. Vsak posameznik ima enako pravico do svobode in možnosti. Krivulja porazdelitve bogastva pa je ravno nasprotna Gaussovi krivulji normalne porazdelitve. Popolna enakost ni dosegljiva, pa tudi pravična ne. Prav tako pa je treba ohraniti sistem, ki zagotavlja spodbude za delo, rast in ustvarjanje. Predpostavko o pravični družbi kot relativno enaki družbi bomo prikazali z množico točk na krivulji porazdelitve možnosti od točke A do točke D na sliki 13.

Po Kantu ima skupnost dolžnost poskrbeti za revnejše skupine, saj jih posredno sama ustvarja. Da se posameznikom zagotovi največ svobode, koristnosti ter kakovostnega življenja, je potreben popravek države in institucije zasebne lastnine, kar se hkrati kaže v relativni revščini skupnosti. Skupnost je posledično dolžna zagotoviti življenjski minimum tistim, ki so tako rekoč žrtve sistema (Weinrib, 2012, str. 244).

Za Rawlsa (1971, str. 61, 62) je pravičnost vrlina, na kateri naj temeljijo vse družbene institucije. Pravičnost družbe je odvisna od razdelitve in dodelitve fundamentalnih pravic in dolžnosti, dostopnosti ekonomskih možnosti ter socialnih pogojev v vseh sektorjih družbe.

Izravnalna in razdeljevalna (distributivna) pravičnosti sta si lahko nasprotujoča pojma. Izravnalna pravičnost ne dopušča, da se komu kaj nepravično odvzame. Za vsako transakcijo zahteva enako protivrednost. Razdeljevalna pravičnost pa deleže nekaterih prerazporedi in razdeli drugim. Kant pravi, da je razdeljevalna pravičnost naša dolžnost po vzpostavitvi delujoče izravnalne pravičnosti. Zasebna lastnina in pravičnost sta instituciji, ki zagotavljata največjo možno svobodo posameznika, razdeljevalna pravičnost pa nato uravnava sistemske napake (Cummiskey, 1996, str. 226). Posameznik ima dolžnost do družbe in družba oziroma država ima dolžnosti do svojih članov. Walzer (1983, str. 9, 10) poudarja pomembnost članstva in pripadnost skupnosti. Člani politične skupnosti drug drugemu dolgujemo zagotavljanje varnosti in blaginje.

Pravično je, da ima vsak posameznik zagotovljene enake možnosti, potem pa naj si vsak z vloženim trudom zagotovi svoj izid. Ali pravičnost zahteva tudi enakost izida? Meritokracija zagovarja, naj bodo moč in položaji dani posameznikom izključno glede na njihove zmožnosti in talente. Napredovanje v takšnem sistemu temelji na izvedbi in dosežkih. Deleži naj gredo posameznikom po načelu zasluge in glede na vložen trud. Prevladujoča miselnost v zahodnem svetu je, da je vsak odgovoren za svojo usodo.

Za Marxa (v 1978, v Schmid & Pignar Tomanič, 2008, str. 73) je cilj družba, kjer smo vsi enaki in kjer vsak prispeva po svojih zmožnostih in dobi po svojih potrebah. Rawls (1971, str. 40) in Rakowski (1993, str. 19) menita, da pravična družba izravna kakršne koli začetne neenakosti in naključja sreče oziroma nesreče. Rawls svoja načela zgradi na konstruktivni tančici nevednosti. Katera pravila bi izbrali, če se ne bi zavedali svoje usode, socio-ekonomskega statusa, sposobnosti, videza, talentov in zmožnosti? Rawls (1971) se torej strinja z enakostjo končnega izida, saj meni, da je treba izravnati tudi neenakomerno začetno porazdelitev zmožnosti posameznikov. Rakowski (1993, str. 19) pravi, da je treba izravnati naključja sreče ali nesreče. Posledice naključnih srečnih ali nesrečnih dogodkov naj se izničijo. Rakowski (1993, str. 19) razdeli srečo na odvisno od lastnih dejanj ter na naključno srečo. Začetne danosti naj bodo enake za vse. Razglablja, kako čim bolj preslikati ta pravičen hipotetičen svet v realnost, ki je polna nepravičnih začetnih danosti in slučajev, v kolikšni meri smo zaslužni za lasten položaj in imetje in kaj je posledica naključij in neenakih začetnih danosti. Zahodna družba meni, da je pravično dodeliti privilegije nekaterim, ki so bili deležni neenakih in nepravičnih danosti, kot na primer preferenčno ravnanje z invalidi. Od vsake družbe je odvisno, kaj smatra za nepravične danosti in v kolikšni meri jih poizkuša izenačiti. Na primer pri otrocih iz revnih družin se postavlja vprašanje, na kakšen način zagotoviti pravičnost in enake možnosti, ne da pri tem preveč posegali v imetje drugih in dali prevelike privilegije revnejšim. Enako je z

dedovanjem. V obeh primerih se posameznik rodi v položaj, za katerega ni sam odgovoren. Sen pravi, da ni odvisno, koliko primarnih dobrin imamo na voljo, naša koristnost je odvisna od naših sposobnosti in zmožnosti, da te primarne dobrine prevedemo v koristnost, da možnosti prevedemo v dodano vrednosti. V kolikšni meri je država dolžna zagotavljati eksistenčni minimum revnejšim posameznikom, ne da pri tem preveč posegala v pravice in imetje drugih?

Rawls (1971, str. 1–20) nasprotuje utilitarizmu, katerega cilj je povečanje družbene koristi. V svoji teoriji pravičnosti ne dopušča, da se določenim posameznikom izboljša položaj na račun drugih. Večja koristnost skupine ne upraviči izgube drugih. Kakršna koli izguba svobode določene skupine posameznikov ni dopuščena, četudi prinese večje dobro za širšo množico.

Pravičnost vodijo različna načela. Pravičnost je človeški konstrukt in verjetno ne obstaja samo ena prava pot oziroma eno in edino merilo ali načelo, ki odloča o porazdeljevanju ustvarjenega. Walzer pravi, da so načela pravičnosti sama po sebi pluralistična v obliki. Različne družbene dobrine je treba razdeliti glede na različna merila, glede na zgodovinsko in kulturno ozadje in pomen dobrine. Tri načela pravičnosti so skladna z načelom odprtega konca, in sicer: svobodna izmenjava, zasluga in potreba (Walzer, 1983, v Scott, Matland, Michelbach & Bornstein, 2001, str. 750).

Raziskave pokažejo, da so, čeprav je lastni interes tisti, ki v večini primerov narekuje obnašanje, normativna prepričanja prav tako pomembna. Ljudje imamo močen občutek za pravičnost, ki prav tako narekuje vsakodnevno delovanje. A prepričanja se zelo razlikujejo od posameznika do posameznika in so si lahko tudi nasprotujoča. Miller (1991, v Scott, Matland, Michelbach & Bornstein, 2001, str. 750) pravi, da si niso pogledi in prepričanja različnih posameznikov toliko nasprotujoči, ampak da so ta prepričanja kompleksna. Raziskave kažejo, da sodbe o distributivni pravičnosti vključujejo različne alokacijska načela. Na sodbo tako vplivajo različni dejavniki: katera dobrina je pod vprašajem, celoten kontekst porazdelitve, lastnosti posameznikov v distribuciji, prav tako pa kultura, ideologija in družbeno-ekonomski status.

Scott, Matland, Michelbach & Bornstein, (2001, str. 750) navajajo štiri alokacijska načela, ki delujejo pri distributivni pravičnosti, in sicer enakost, zaslugo, potrebo in učinkovitost. Rawls (1971) zavzame konstruktivistični pristop v svoji teoriji, kjer načela pravičnosti razvrsti znotraj omejitvah poštenosti in nepristranskosti. Nekateri drugi avtorji pa zavzamejo pluralistični pristop. Zagovarjajo, da posamezniki uporabljajo vsa načela hkrati in sklepajo kompromise med njimi (Miller, 1991, v Scott, Matland, Michelbach & Bornstein, 2011, str. 750) ter jim pripisujejo različno težo glede na različne situacije, sfere (Walzer, 1983, v Scott, Matland, Michelbach & Bornstein, 2001, str. 750).

Že od začetkov politične filozofije zasledimo tesno povezavo med enakostjo in pravičnostjo. Grška beseda Isos pomeni pošteno in enako, kot pripoveduje že Aristotel. Prav tako se nam tisto, kar je nepravično, zdi tudi nepošteno. Aristotel zagovarja proporcionalno enakost med zaslug in nagrado. V sodobnih teorijah pravičnosti pa zasledimo nagnjenost k ločevanju enakosti in zaslug ter percepcijo enakosti v absolutnem smislu. Načelo enakosti zaznamo v skoraj vseh sodobnih teorijah pravičnosti, prav tako pa je osrednje načelo države blaginje in porazdelitve dohodka in drugih dobrin. Drugo načelo je načelo zasluge. Zasluga zahteva, da so dobrine porazdeljene v razmerju s prispevkom. Doprinosi oziroma prispevki pa se razlikujejo in so tako pogosto utemeljivi za neenakosti, zato je načelo zasluge v večini primerov v konfliktu z načelom enakosti. Če zasluga upravičuje zabitje enake porazdelitve, je potrebno načelo, ki omeji neenakosti. Potreba je tesno povezana z enakostjo in zagovarja socialni minimum. Načelo potrebe razumemo lahko kot nekakšno minimalno raven dobrin, ki so potrebne za preživetje in življenje. Četrto alokacijsko načelo je učinkovitost, ki upravičuje neenakosti, ki naj bi delovale v skupno korist. Učinkovitost je tukaj mišljena kot večja količina dobrin za isto količino vložkov (Scott, Matland, Michelbach & Bornstein, 2001, str. 750–751).

3.1.2 Pravičnost in učinkovitost

Zgodovinsko gledano je trg oziroma tržni sistem eden najpomembnejših mehanizmov za porazdelitev družbenih dobrin. Učinkovito stanje v ekonomiji je stanje, kjer so vsi proizvodni dejavniki učinkovito izkoriščeni, stroški najmanjši in mrtva izguba enaka nič. Monopoli so neučinkoviti, ker ne proizvedejo optimalne količine in ustvarijo mrtvo izgubo. Učinkovitost je tudi eno izmed načel pravičnosti. Če proizvajamo učinkovito, je to dobro za celotno družbo. Presežek, ki se nato razdeli med člane družbe, je večji, kar je v korist vseh. Dolžnost članov skupnosti do družbe in do samega sebe je učinkovita proizvodnja. Učinkovitost je družbeno pravična.

Po Rawlsu (1971) je načelo razlike združljivo z načelom učinkovitosti. Ko je prvo popolnoma zadovoljeno, je res nemogoče izboljšati položaj nekaterih, ne da bi se pri tem poslabšal položaj drugih. Pravičnost je torej opredeljena tako, da je združljiva z učinkovitostjo, vsaj ko sta obe načeli uresničeni. Če pa je osnovna struktura nepravična, nam ta načela dajo pooblastila za izvedbo sprememb, ki lahko znižajo pričakovanja boljše situiranih. V tem primeru demokratični koncept ni skladen z učinkovitostjo. Pravičnost je pred učinkovitostjo in lahko zahteva spremembe, ki morda niso učinkovite v tem kontekstu. Pri načelu razlike torej le povečamo pričakovanja manj privilegiranih glede na zahtevane omejitve (Rawls, 1971, str. 80).

V sodobni mikroekonomiji se pravičnost pokaže v enakovrednosti posameznikov na trgu. Za vse veljajo enake cene in vsi imajo enake priložnosti za poslovno dejavnost. Liberalni trg ne diskriminira, zasleduje dobiček oziroma povečuje koristnost in ga ne zanimajo

osebna prepričanja, cene so za vse postavljene dane enako. Korist družbe se povečuje s tem, ko posamezniki na prostem trgu zasledujejo lasten interes. Pri tem ni potrebno, da so posamezniki posebej krepostni in pravični ter da skrbijo za druge in so solidarni. Kot pravi Hume, se je pravičnost razvila zaradi relativne sebičnosti človeka. Če bi vsak skrbel samo za druge, ne bi bilo treba vzpostaviti pravil, ki bi omejevala človekovo sebičnosti in prekomerno zasledovanje lastnega interesa.

Paretovo merilo učinkovitosti na prvi pogled izpolnjuje vsa merila pravičnosti. Zagotavlja, da zaradi spremembe ne bo nihče oškodovan, za kar lahko trdimo, da je v skladu z načeli pravičnosti, tako izravnalne kot razdeljevalne. Paretovo merilo zadovolji učinkovitosti in pravičnosti. Slabost Paretovega merila je preferiranje sedanjega stanja, saj v resničnosti le redkokatera sprememba ne poslabša položaja nikomur, če ne absolutno, pa vsaj v relativnem smislu. V nekaterih primerih pa so tudi Paretovi premiki lahko nepravični, glede na začetni položaj in smer nadaljnjih Paretovih izboljšav.

Pri merilu Kaldor-Hicks pa imamo mešane sodbe glede pravičnosti. Merilo Kaldor-Hicks ne zahteva kompenzacije za poražence in tako ne izpolnjuje načel pravičnosti. Rawls in drugi obsojajo kakršno koli okoriščanje ene skupine na račun drugih, četudi naj bi se s tem zagotovila večja učinkovitost. Nič ne pretehta varovanja posameznikovih pravic in svoboščin. Vendar merilo Kaldor-Hicks zagovarja svoje stališče pravičnosti v postranski pridobitvi. Kumulativna korist je večja kot izguba. Sprememba prinese dodatno neto korist za družbo. Ker je celotna družba na boljšem, je sprememba pravična in učinkovita. Čeprav nekateri nekaj izgubijo, je premik vseeno pravičen, saj se izboljša položaj z vidika družbe. Posner meni, da je učinkovitost pravična sama po sebi. Neučinkovita stanja so nepravična za člane družbe, saj bi družba kot celota in s tem vsak posameznik lahko imeli več. Posamezniki so dolžni slediti ciljem učinkovitosti in s tem povečevati skupno korist, kar bo posledično povečalo koristnost vsakega posameznika. Vsak član ima torej dolžnost do družbe in do drugih članov. Zasledovanje učinkovitosti je pravično do drugih in tudi do sebe. Učinkovitost povečuje koristnost družbe in posledično posameznikovo lastno koristnost. Učinkovitost je pravična in koristna.

Tako Paretovo merilo kot merilo Kaldor-Hicks sta lahko pravični ali nepravični, odvisno od začetnega ter relativnega položaja, porazdelitve moči in dobrin.

Poglejmo si sedaj različna stanja oziroma položaje na sliki 13. Najprej naj omenimo, da v teoriji lahko družba dosega tako učinkovitost kot pravičnost. Tukaj kot pravičnost razumemo relativno enakost in enakomerno porazdelitev dobrin in moči. Slika 13 prikazuje takšne ravnotežne točke, in sicer točke, ki ležijo na razdalji od C do F. V Edgeworthov diagram vrišemo pogodbeno krivuljo, ki poteka od izhodišča posameznika A do izhodišča posameznika B. Abscisa predstavlja količino dobrine X, ordinata pa količino dobrine Y.

Slika 13: Različna ravnotežja družbe

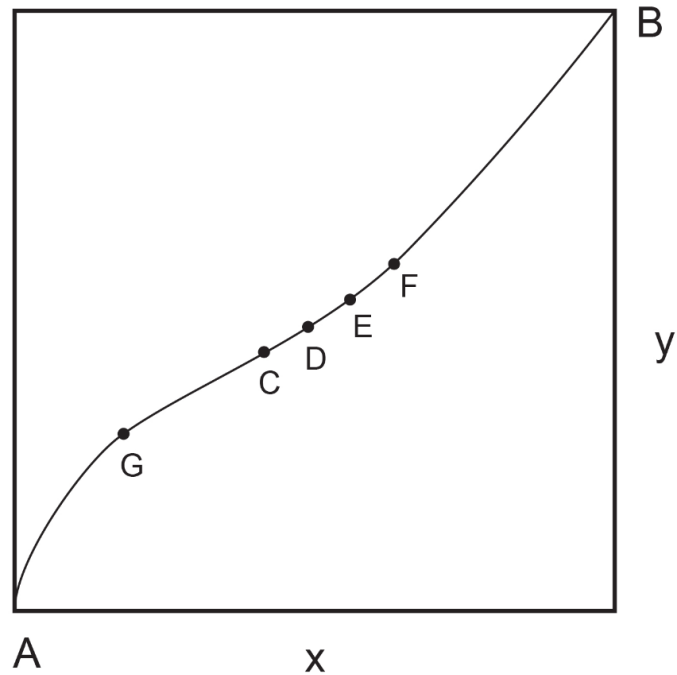

Vir: Lastno delo.

Paretovo merilo in merilo Kaldor-Hicks ne primerjata in podajata sodbe o dveh učinkovitih stanjih. Z vidika obeh meril učinkovitosti je vseeno, ali smo v točki C, D, E ali F. V točki G po naši definiciji relativne enakosti ne zadovoljimo merilu pravične družbe. V točkah od C do F pa kot družba dosežemo učinkovitost in ter relativno enako in torej pravično porazdelitev dobrin in bremen.

V resničnosti Paretovega optimalnega ravnotežja ne bomo dosegli, vendar se mu bomo poizkušali čim bolj približati. Med različnimi drugimi možnostmi bomo zato vedno izbrali drugo najboljšo možnost. V nadaljevanju bomo predpostavljali, da množica točk na meji proizvodnih predstavlja druge najboljše možnosti. Druga najboljša možnost je najboljši dosegljiv položaj v realnosti tržnih pomanjkljivosti in neučinkovitosti. To pomeni, da poizkušamo popraviti vse slabosti in pomanjkljivosti tržnih mehanizmov in se čim bolj približati stanju popolne konkurence. Poskušamo odpraviti vse monopole, izkoriščanja, zunanje učinke, centralizacijo moči in bogastva. Poskušamo doseči polno zaposlitev proizvodnih dejavnikov in učinkovito alokacijo sredstev in prost pretok informacij, blaga ter dela. Čeprav je teoretsko popolno stanje nedosegljivo, je pomembno, da vemo, proti čemu stremimo, da cilj poznamo in torej vemo, kdaj in koliko daleč stran smo ter katere ukrepe moramo sprejeti, da se mu čim bolj približamo (Tajnikar, 2003, str. 149).

Teorija druge najboljše možnosti se sprašuje, ali bi regulacija specifičnih trgov lahko izboljšala vsesplošno družbeno blaginjo. Teorija pravi, da popravljanje nepravilnosti na

specifičnih trgih, pri čemer pustimo druge nespremenjene, ne izboljša nujno blaginje. Pristop k problemu druge najboljše možnosti, ki sta ga predlagala profesorja Lipsey in Lancaster, pravi, da če sistemu Paretovih optimumov dodamo omejitve, zaradi katerih Paretovo ravnotežje ni več dosegljivo, potem moramo v skladu spremeniti s tem tudi vse druge pogoje in jih preusmeriti stran od Paretovega ravnotežja, da lahko dosežemo drugo najboljšo možnost oziroma drugi optimum. Primeri takih omejitev so davki in vladne regulacije. Ravnotežje druge najboljše možnosti je doseženo, če so poleg dodane nove omejitve ali omejitve spremenjene tudi vse ostale vrednosti prejšnjih pogojev in ravnotežij. Nobena ravnotežna vrednost torej ne bo enaka poprejšnji, Paretovemu optimumu (Rebello, 2002).

Predpostavljajmo, da imamo gospodarstvo z desetimi različnimi industrijskimi panogami. Nobena panoga ne proizvaja v Paretovem ravnotežju, njihova mejna vrednost oziroma njihova cena ni izenačena z mejnimi stroški proizvodnje. To razhajanje je lahko rezultat odsotnosti popolne konkurence, davkov, subvencij ali drugih državnih intervencij oziroma vladnih regulacij. Lahko rezultat zunanjih učinkov, torej razlikovanja med družbeno in zasebno vrednostjo proizvodnega dejavnika ali produkta. Predpostavljamo, da pride do spremembe, recimo, da državna regulacija povzroči, da se razhajanje med ceno in mejnimi stroški zniža v le eni izmed industrij znotraj gospodarstva. Velikost razhajanj znotraj vsake dejavnosti določa, kako alokativno neučinkovita je vsaka industrija. To je razlika v vsoti potrošnikovega in proizvajalčevega presežka v primerjavi z velikostjo presežka v popolni konkurenci. Alokativna učinkovitost je mera, ki ignorira porazdelitvena vprašanja. Zmanjšanje alokativne učinkovitosti ne pomeni nujno zmanjšanja blaginje. To je odvisno od premikanja dohodka med potrošniki in proizvajalci glede na porazdelitve uteži, ki so dodane različnim skupinam (Rebello, 2002).

Da določimo vpliv spremembe na blaginjo, moramo kombinirati vsesplošno razliko v upadu učinkovitosti s spremembo v distribuciji dohodka med skupinami. Porazdelitvena vprašanja pa so težje rešljiva, saj vsebujejo vprašanja glede začetne porazdelitve med skupinami. Ne glede na to teorija predlaga, da bo sprememba, če je intervencija usmerjena v industrijo, kjer so razlikovanja največja, lahko izboljšala blaginjo, če pri tem posredno ne povzročimo spremembe v drugih industrijah z negativnimi učinki, ki bi pretehtali pozitivne učinke začetne spremembe (Rebello, 2002).

Problem druge najboljše možnosti pravi, da regulacija, omejitve ali subvencije, recimo na dobrino X za en segment družbe, pokvarijo relativno ceno. Cene ne vsebujejo več prave informacije in ne oddajajo pravih signalov, kar prepreči dosego ravnotežij druge najboljše možnosti. Če se cena dobrine X spremeni samo za posameznika A in ne za posameznika B, potem se njuni MSS ne bosta izenačili na krivulji porabnikovih možnosti, ampak v drugi neučinkoviti točki. Sodobna mikroekonomija predpiše ohranitev relativnega razmerja cen in priporoča prenose in distribucijo kot bolj učinkovita orodja za doseg ciljev. V prejšnjem poglavju smo pri drugi najboljši možnosti videli, da v

dotičnem primeru raje izberemo višjo indifferenčno družbeno krivuljo koristnosti, kot da slepo sledimo učinkovitosti. Ciljamo le na točke na transformacijski krivulji.

Slika 14: Pravičnost in učinkovitost I

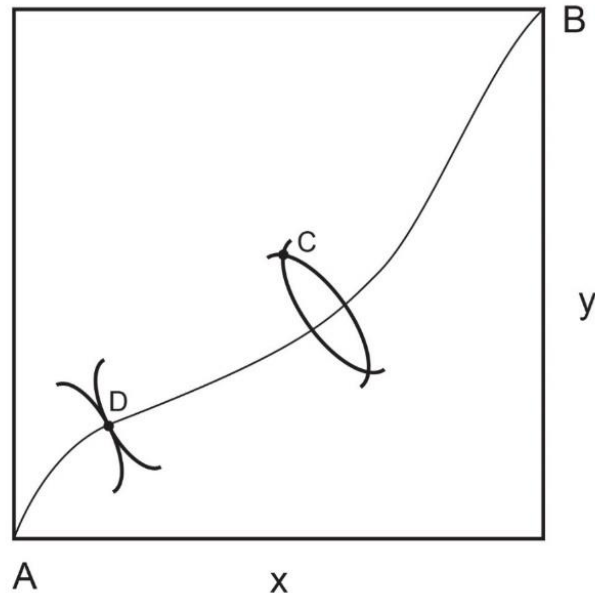

Vir: Lastno delo.

Ponovno na sliki 14 v Edgeworthov diagram vrišemo pogodbeno krivuljo, ki poteka od izhodišča posameznika A do izhodišča posameznika B. Abscisa predstavlja količino dobrine X, ordinata pa količino dobrine Y. Na sliki 14 točka C ne prikazuje učinkovitega stanja, saj ne leži na krivulji porabnikovih možnosti, točka D pa leži na krivulji porabnikovih možnosti. Premik iz točke C v D bi povečal učinkovitost, vendar Paretovo merilo ne dopušča tega premika, saj bi bil posameznik B pri tem na slabšem. Tukaj bi lahko sodili, da je Paretovo merilo pravično, če imamo kot družba takšne preference in prepričanja, da menimo, da ni vredno zagotoviti popolne učinkovitosti zaradi tako neenakomerne porazdelitve, kot jo predstavlja točka D. V tem primeru damo prednost pravičnosti pred učinkovitostjo.

Slika 15: Pravičnost in učinkovitost 2

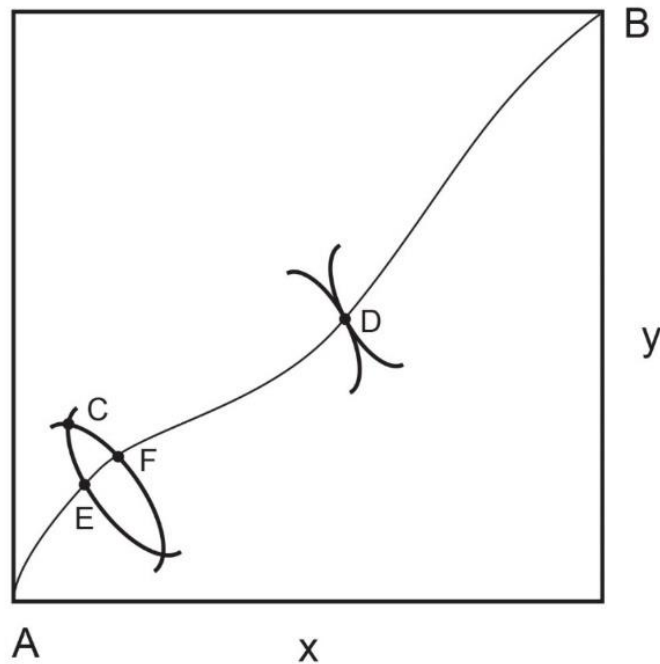

Vir: Lastno delo.

Slika 15 prikazuje obratno situacijo. V Edgeworthov diagram vrišemo pogodbeno krivuljo, ki poteka od izhodišča posameznika A do izhodišča posameznika B. Abscisa predstavlja količino dobrine X, ordinata pa količino dobrine Y. V začetni točki C ima posameznik B veliko več dobrin kot posameznik A. Točka C ni učinkovita, saj ne leži na krivulji porabnikovih možnosti, prav tako pa ne predstavlja relativno enake porazdelitve. Točka D pa je učinkovita in zadovoljuje merilo relativne enakosti oziroma pravičnosti. Paretovo merilo ne dovoli premika iz neučinkovitega stanja C v učinkovito in bolj pravično stanje D, saj je pri tem premiku posameznik B na slabšem. Ob takšnem začetnem položaju Paretovo merilo ščiti sedanje stanje in ne dovoli spremembe relativne porazdelitve. S Paretovim pravilom so skladni samo premiki na območju od E do P. Začetna neenakomerna porazdelitev preprečuje nadaljnje Paretove premike v družbeno zaželeno pravično stanje.

Če je premik v točko D družbeno zaželen zaradi specifičnih preferenc družbe, lahko ta premik upravičimo z merilom Kaldor-Hicks. Paretovo merilo takega premika ne dovoli, merilo Kaldor-Hicks pa ga dovoli, saj se iz točke C v točko D hkrati premaknemo na mejo porabnikovih možnosti in povečamo učinkovitost. Posameznik B je na slabšem, vendar so koristi za posameznika A večje kot izguba posameznika B. Ustvarimo neto korist. Posner želi s povečanjem bogastva povedati, da bo za družbo boljše, če bo povečala dobiček, posledično pa bo tudi delež vsakega večji. Tukaj vidimo, da čeprav bi s premikom povečali dobiček, posameznik B ne bi pridobil večjega deleža, nasprotno,

njegov delež bi se zmanjšal absolutno in relativno, saj posameznik A pridobi del njegovega deleža. Da imajo vsi posamezniki družbe korist zaradi povečane učinkovitosti, se mora presežek porazdeli med vse.

Pri kakšni drugi relativni postavitvi bi bili morda pripravljene žrtvovati nekaj pravičnosti za večjo učinkovitost, v tem primeru pa nam dodatna enota učinkovitosti ne predstavlja dovoljšnjega kompromisa za izgubo pravičnosti. Pravičnost tukaj pomeni neko družbeno pojmovanje pravične porazdelitve. Lahko govorimo o padajoči stopnji substitucije med učinkovitostjo in pravičnostjo. Tako recimo Bergsonove družbene krivulje blaginje izražajo družbene preference po sicer nestrogi, ampak relativni enakosti v porazdelitvi. V primeru druge najboljše možnosti torej preferiramo višjo indiferenčno krivuljo kot popolno učinkovitost (ravnotežje na transformacijski krivulji).

Od začetne točke Paretovo merilo omogoča le premike na območju, kjer sta oba posameznika na boljšem, na območju od C do D. Kaj pa, če je že začetni položaj nepravičen? Potem nas Paretovo merilo, ki je še tako pravično, ne more pripeljati v bolj pravično ravnotežje. Paretovo merilo je torej pravično glede na začetni položaj, ne more pa se premakniti v zeleno stanje, če je s tem določen posameznik na slabšem.

Paretovi premiki so lahko nepravični, če vedno koristijo le enemu segmentu družbe. Družbeni premik, ki ne škoduje nobenemu, smatramo za pravičnega. Če taki premiki nenehno koristijo le bogatim, pri čemer revni ostajajo na istem, se pojmovanje pravičnih premikov družbe spremeni. Premik je sicer Paretovo izboljšanje, saj ni pri tem nihče na slabšem, bogati pa si izboljšajo položaj. Premiki, ki nprestano koristijo le enemu delu družbe, ki je poleg tega družbeno in materialno najboljše situiran, kar je realistična predpostavka sveta, niso pravični. V tem primeru lahko tudi Paretovo merilo obsodimo nepravičnosti. Rawls (1971) pravi, da so potrebne take spremembe, ki izboljšujejo položaj najslabše situiranim. Premiki, ki koristijo najboljše situiranim posameznikom, so dovoljeni le, če pri tem izboljšajo pogoje najslabše situiranim.

V tem primeru bi lahko z merilom Kaldor-Hicks rešili začetno nepravično situacijo in prerazporedili dobrine ter se premakni v zeleno točko. Merila Kaldor-Hicks sicer ne zanima, ali izpolnjuje načela pravičnosti, vendar pa želi povečati učinkovitost. Cilj je pristati na pogodbeni krivulji, poleg tega pa se lahko doseže bolj enakomerna porazdelitev.

Slika 16: Pravičnost in učinkovitost 3

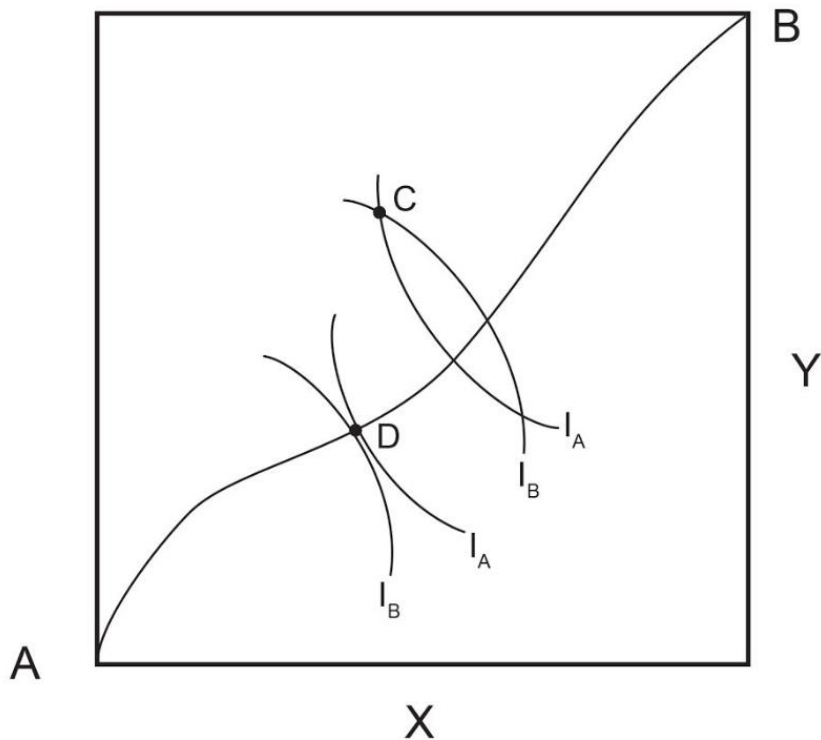

Vir: Lastno delo.

Na sliki 16 vrišemo v Edgeworthov diagram pogodbeno krivuljo, ki poteka od izhodišča posameznika A do izhodišča posameznika B. Abscisa predstavlja količino dobrine X, ordinata pa količino dobrine Y. Na sliki 16 je razdelitev dobrin, ki ponazarja, da je točka C pravična, a zelo neučinkovita. Točka D je učinkovita, a nepravična. V tem primeru bi družba izbrala točko D, čeprav ni pravična. V točki B izgubimo toliko učinkovitosti, da se vseeno raje odločimo izbrati več dobrin in povečati koristnost celotne družbe. V tem primeru izberemo učinkovitost pred pravičnostjo. Paretovo merilo ne dopušča premika iz točke C v D, merilo Kaldor- Hicks pa ga dopušča, saj pride do neto koristi. Glede na količino neto koristi v primerjavi z oddaljenostjo od pravičnosti v tem primeru izberemo učinkovitost. Država lahko nato z nadaljnjimi ukrepi prerazporedi in doseže pravičnost in učinkovitost.

V katerih primerih še lahko postavimo učinkovitost pred pravičnost? Kaplov in Shavell razglabljata o načelih, ki naj bi vodila družbo pri ocenjevanju in vrednotenju pravnih pravil. Razglabljata med dvema temeljnima pristopoma, in sicer pristopom blaginje in pristopom, ki temelji na načelih poštenosti. Ali naj ocenjujemo pravna pravila, glede na to, kako vplivajo na blaginjo posameznikov, ali preko načel poštenosti in pravičnosti? Avtorja zagovarjata načelo družbene blaginje in trdita, naj bo to načelo uporabljeno izključno pri ocenjevanju pravnih pravil. Ta naj bodo izbrana glede na njihov vpliv na blaginjo posameznikov v družbi. To pomeni, da naj načelom poštenosti in izravnalnici

pravičnosti ne bo dodeljena neodvisna lastna utež pri ocenjevanju pravnih pravil. Ekonomika blaginje ne povečuje le posameznikovega materialnega udobja, ampak tudi njegova čustva in preference. Zajame vse, kar posamezniki vrednotijo, tudi neoprijemljive stvari. Če bodo torej posamezniki vrednotili načela poštenja in pravičnosti, bo to že vključeno v blaginjo, ki se povečuje. Ekonomika blaginje vsebuje pojmovanja posameznikov o porazdelitvi dohodka in družbeno-socialne blaginje. Avtorja pravita, da naj bo pravni sistem zasnovan tako, da povečuje blaginjo posameznikov in družbe (Kaplow & Shavell, 2006, str. 4).

V knjigi avtorja pokažeta, da lahko z zasledovanjem pojmov pravičnosti in poštenosti zmanjšamo blaginjo. Do zmanjšanja blaginje bo prišlo vedno, ko se bo odločitev, ki temelji na podlagi načel poštenosti, razlikovala od odločitve, ki temelji na načelu družbene blaginje. Avtorja razglabljata, ali so razlogi, ki promovirajo načela poštenosti na račun blaginje, upravičeni ter zaključita, da upravičenih razlogov ne moreta uvideti. Dokažeta in prikažeta situacije, kjer zasledovanje načel poštenosti pripelje do položaja, kjer smo vsi na slabšem (Kaplow & Shavell, 2006, str 7).

Če posamezniki in družba cenijo in vrednotijo načela poštenosti, potem bodo ti samodejno vključeni v preference in blaginjo. Avtorja zahtevata, naj ne pripišemo individualne uteži samo poštenosti, če to lahko poslabša položaj vseh. Vsak dejavnik, ki vpliva na posameznikovo blaginjo, je že vključen v povečanje blaginje. Če bodo imeli posamezniki določene družbe močan čut za pravičnost in poštenost, potem bo to že vključeno v blaginjo (Kaplow & Shavell, 2006, str. 12). Poštenost in pravičnost pa tudi pomagata izboljševati blaginjo. Izravnalna pravičnost zahteva, da storilci kaznivega ali škodnega dejanja odgovarjajo za povzročeno škodo, sankcije pa omejujejo nadaljnjo škodo, kar poveča blaginjo posameznikom (Kaplow & Shavell, 2006, str. 12).

Vse je torej odvisno od začetnega položaja in relativnih deležev oziroma porazdelitev dobrin in moči. Tako pravičnost kot učinkovitost sta pomembna cilja, ki ju družba želi zasledovati. Težko je izrecno definirati, kaj je bolj pravično in kdaj lahko damo prednost pravičnosti, kdaj pa učinkovitosti. V vsaki družbi veljajo različna pravila in dojemanja pravičnega. Pri zgornji analizi smo videli, da je vsak nadaljnji korak odvisen od trenutnega stanja in ne moremo predpisati enega in edinega pravila. Pri tem je zanimiva tudi debata o tem, kaj je pripeljalo do dotične situacije, kako so si posamezniki izborili in prilastili določene položaje. Na primer, ali ima posameznik B toliko več, ker je veliko delal, posameznik A pa je rajši izbral več prostega časa in manjšo količino dobrin. Vsi ti dejavniki nam pomagajo sestaviti zgodbo za vnaprejšnje upravičenje porazdelitev. Katera skupina v družbi je v tem trenutku upravičena do izboljšav? To je že področje politike, kulture in miselnosti skupnosti. Katero načelo naj narekuje naslednji odločitvi in spremembi? Pomemben del pravičnosti so tudi sankcije in kazni. Kako zagotavljati pravičnosti in družbeno zelena ravnanja? Ali kaznujemo zato, ker je to pravično ali ker

želimo omejiti takšno obnašanje? Ali je treba za vsako ceno kaznovati in slediti prav pravičnosti, če tudi to zmanjšuje učinkovitost in blaginjo?

3.2 Dohodkovna enakost in gospodarska rast

Okun (1975) je leta 1975 predstavil idejo o kompromisu med enakostjo in učinkovitostjo. Tako je v ekonomiji veljalo mišljenje, da je to še eden izmed kompromisov, kjer je treba pretehtati in se odločiti za eno stran, hkrati pa žrtvovati del druge. Okunovo sito je metafora za izgubljeni del sredstev in učinkovitosti, ki se izgubi v prenosu. Ko prerazporedimo sredstva oziroma denar od bogatih k revnim, se del denarja izgubi in pronica skozi sito. Do izgub pride zaradi administrativnih stroškov obdavčenja in transferjev ter izgubljenih spodbud za delo, pravi Okun (1975). Revni, ki prejmejo prenose, imajo manj motivacije za delo, saj se prenosi znižajo, če se jim dohodek poveča. Bogati pa prav tako izgubijo spodbudo zaradi visokih mejnih davčnih stopenj, ki si prilastijo velik delež njihovega dohodka.

V sredini 20. stoletja je veljalo prepričanje, da dvigajoča plima povzdigne vse ladje; gospodarska rast naj bi izboljšala življenjski standard vsem. Ta politična debata se je razvila v podporo regresivnim ekonomskim politikam, ki so v korist bogatim. Neovirana pot bogatih k akumulaciji kapitala naj bi koristila vsem, saj naj bi koristi na vrhu piramide pronicale vse do spodnjih slojev. Kar je dobro za bogate, bo posledično izboljšalo standard vseh. Država naj se ne umešava in prepusti prosto pot, saj bo tako dosežena največja možna učinkovitost in koristnost. Dandanes, pravi Stiglitz, vemo, da ta teorija nima empirične podpore in da je plima dvignila le največje ladje, ostale so zapuščene na skalah (Stiglitz, 2015).

Neoklasična ekonomija si prizadeva za čim manjše vmešavanje vlade ter vladnih regulacij. Prerazdelitvene politike popačijo delovanje trga. Ne le, da zmanjšajo spodbude za delo, kar zmanjša učinkovitost in produktivnost, ampak so tudi drage in posledično ne alocirajo sredstev k najboljši uporabi. Prav tako vladna regulacija ni v skladu z liberalističnim pogledom svobodnega posameznika in prosto-premikajočih se vložkov v kapitalizmu, kjer je akumulacija kapitala ključnega pomena za nadaljnji napredek. Neenakosti so ključnega pomena za akumulacijo kapitala. Bogati so tisti, ki lahko privarčujejo večji delež svojega dohodka, imajo višjo stopnjo varčevanja. Privarčevano nato investirajo v projekte in tako se izboljšuje standard vseh. Če bogate dodatno obdavčimo, zmanjšamo spodbude za delo in prekinemo nujno potrebno varčevanje in investicije.

Neoklasična teorija pravi, da so neenakosti nujno potrebne za delujoče gospodarstvo. Neenakosti zagotavljajo spodbudo za delo, kar povečuje učinkovitost in produktivnost. Neenakosti naj bi pozitivno vplivale na rast, saj spodbujajo inovacije in podjetništvo (Lazar & Rosen, 1981, v Ostry, Berg & Tsangarides, 2014, str. 7). Neenakost naj bi

povišala stopnje varčevanja in investicij, saj lahko bogati privarčujejo večji del dohodka (Kaldor, 1967, v Ostry, Berg & Tsangarides, 2014, str. 7). Neenakosti omogočajo akumulacijo kapitala, kar naj bi bilo še posebej pomembno za revne države, kjer lahko že z minimalno akumulacijo posamezniki odprejo podjetja in pridobijo kakovostno izobrazbo (Barro, 2000, v Ostry, Berg & Tsangarides, 2014, str. 8). Bogati naj bi bili tisti, ki odpirajo nova delovna mesta in poganjajo gospodarstvo.

Ali potrebujemo neenakost, da rastemo? Literatura pravi, da ni tako. Številne študije kažejo, da večja enakost spodbuja gospodarsko rast. Stiglitz zagovarja tezo, da prevelike neenakosti vodijo v šibkejšo gospodarsko rast. Osberg pokaže, da bolj enake družbe rastejo hitreje in kažejo pozitivno korelacijo med enakostjo in gospodarsko rastjo (Osberg, 1995, str. 3). Galor in Zeira (1993, v Osberg, 1995, str. 7) pokažeta, da države z bolj enako začetno porazdelitvijo bogastva rastejo hitreje in imajo dolgoročno višjo raven dohodka. Pravita, da se bolj enake države bolje in hitreje prilagodijo tehnološkim in cenovnim šokom. Banerjee in Newman (1993, v Osberg, 1995, str. 9) skleneta, da bolj neenaka začetna porazdelitev bogastva lahko vodi do stagnacije življenjskih standardov.

Neoklasična teorija ne uspe pojasniti ekonomskih trendov in spremenljivk. Pojavljajo se nove teorije, ki poskušajo razložiti in poiskati dejavnike, ki spodbujajo rast. Razlagi, zakaj pride do neenakosti, se razlikujejo. Marks je govoril o izkoriščanju delavskega razreda, drugi so to razložili kot nagrado za varčevanje in izpadlo potrošnjo, donosnost kapitala. Marginalisti pravijo, da so to kompenzacije za prispevke družbi. Marksova teorija izkoriščanja pravi, da to, kar dobijo tisti na vrhu, vzamejo delavcem, marginalna teorija pa trdi, da dobijo, kar dodajo družbi. Izkoriščanje na konkurenčnih trgih naj ne bi bilo mogoče, saj se z akumulacijo kapitala povišajo tudi plače delavcem. S tem so opravičevali preferenčno obdavčenje bogatih, ki naj bi več prispevali k družbi. Progressivna obdavčitev bogatih je nepravilna, saj so si imetje pošteno zaslužili. Če jih manj obdavčimo, bodo lahko prispevali še več, saj bodo lahko več privarčevali in se bo tako izboljšal položaj vseh (Stiglitz, 2015, str. 5, 6). Tako so ideje o neenakosti preživele, saj vsebujejo kanček resnice. Do neenakosti pride tudi zaradi diskriminacije, izkoriščanja in izkoriščanja monopolne moči. Stiglitz (2015) pokaže, kako marginalna teorija ne uspe razložiti neenakosti in kako pomembne so institucije pri oblikovanju trga kapitala in dela.

Dohodkovna neenakost je prav tako povezana z neenakostjo možnosti. Tisti na dnu porazdelitve so v nevarnosti, da ne izkoristijo svojega potenciala, kar škodi gospodarstvu, preko šibkejšega povpraševanja in nižje rasti v prihodnje. Rawls (1971) tudi navaja načelo enakih možnosti kot eno glavnih načel pravičnosti liberalne demokratične družbe.

Endogena teorija rasti pravi, da tako imenovani kompromis med enakostjo in učinkovitostjo oziroma gospodarsko rastjo ne obstaja. Študije pravijo, da bolj enake družbe rastejo hitreje in kažejo pozitivno korelacijo med enakostjo in gospodarsko rastjo (Osberg, 1995, str. 3). Osrednji temi endogene rasti sta pomembnost človeškega kapitala

in medgeneracijski prenos kapitala. Romer (1986, v Osberg, 1995, str. 5) podarja, kako pomembno je učenje skozi prakso, saj povečuje učinkovitost. Poudarja tudi, kako se poveča učinkovitost z večanjem zaloge družbenega znanja o produkcijskih procesih in kako imajo od tega korist vsa podjetja v dejavnosti. Barro (1990, v Osberg, 1995, str. 5) pravi, da je povečana učinkovitost v delovnem procesu posledica javnih storitev, ki povečujejo produktivnost dela. Sala-i-Martin pravi, da države z boljše izobraženo in kvalificirano delovno silo rastejo hitreje (Osberg, 1995, str. 6). Pomembnost človeškega kapitala za rast posledično postavi nadaljnja vprašanja o neenakosti možnosti pri podedovanju človeškega kapitala in dostopu do kreditnih trgov. Pozornost je dobila tudi povezava med ekonomsko neenakostjo in davčno politiko, prav tako pa tudi negativne zunanje učinke neenakosti in revščine, kot so družbena izključenost, kriminal ter začaran krog revščine.

Teorija kompromisa analizira premike po dani produkcijski krivulji možnosti. Trdi, da če želimo zmanjšati dohodkovno neenakost, se bo posledično znižal tudi povprečni dohodek. Pride torej do mrtve izgube zaradi redistribucijskih prenosov od bogatih k revnim. Ločimo med alokativno in produkcijsko učinkovitostjo. Produktivna učinkovitost je povečana s premikom na mejo proizvodnih možnosti, alokativna pa s premikom po meji do točke, ki je tangenta z družbeno funkcijo blaginje, kjer je povečana družbena blaginja (Osberg, 1995, str. 24, 25). Teorija endogene rasti pa preusmeri poudarek na dinamično učinkovitost. Dinamična učinkovitost povečuje stopnjo rasti produkcijskih zmognosti v prihodnje.

Ostry, Berg in Tsangarides, (2014, str. 12) v svoji raziskavi potrdijo, da je neenakost močna determinanta srednjeročne stopnje gospodarske rasti in trajanja rasti, tudi ko kot kontrolno spremenljivko vključijo velikost redistributivnih transferjev. Berg in Ostry (2001) zagovarjata, da kompromis med učinkovitostjo in enakostjo dolgoročno ne obstaja. Pravzaprav je enakost pomemben dejavnik pri spodbujanju in ohranjanju rasti (Berg & Ostry, 2001, str. 13). V raziskavi ugotovita, da je dohodkovna neenakost zelo močna in statistično značilna determinanta dolgoročne vzdržljive rasti. Berg in Ostry (2001, str. 15) pokažeta, da če dvignemo najmanjše ladje, lahko posledično dvignemo plimo za vse ladje, večje in manjše.

Študija Organizacije za gospodarsko svetovanje in razvoj (ang. Organization for Economic Co-operation and development, v nadaljevanju OECD, 2014) pokaže, da s povečanjem dohodkovne neenakosti gospodarska rast upade. Dohodkovna neenakost ima negativen in statistično značilen vpliv na srednjeročno gospodarsko rast. Povečanje koeficienta Gini za 3 točke, kar naj bi bilo povprečno zvišanje, zabeleženo v zadnjih dveh desetletjih v državah članicah OECD, upočasni gospodarsko rast za 0,35 odstotne točke na leto za naslednjih 25 let, kar se odraža v akumulirani izgubi 8,5 odstotkov bruto domačega proizvoda na koncu obdobja. Povišana neenakost naj bi v zadnjih dveh desetletjih znižala rast v polovici držav za 4 odstotke. Eden glavnih razlogov naj bi bila

nezmožnost revnejših članov družbe, da investirajo v izobrazbo (OECD, 2014, str. 2). Splošno povečanje dohodkovne neenakosti je tudi posledica akumulacije bogastva v najvišjem 1 % bogatih, vendar pa na gospodarsko rast najbolj vplivajo dohodki gospodinjev v srednjem in nižjem razredu, ki se znižujejo (OECD, 2014, str. 4).

OECD (2014) kot glavno razlago negativnega učinka neenakosti na gospodarsko rast poda ovirano akumulacijo človeškega kapitala. Dohodkovna neenakost ovira akumulacijo človeškega kapitala in zmanjšuje možnosti izobraževanja prikrajšanim posameznikom, zmanjšuje družbeno mobilnost ter ovira razvoj spretnosti in veščin. Študija OECD Adult Skills Survey (PIAAC) kaže, da se človeški kapital posameznikov, katerih starši imajo nižje ravni izobrazbe, poslabša, ko se dohodkovne neenakosti povečajo. Na posameznike srednjega in višjega razreda to ne vpliva. Neenakosti vplivajo na možnost izobrazbe in napredovanja po družbeni lestvici oziroma izboljšanje statusa (OECD, 2014).

Neenakost ima veliko negativnih posledic. Prevelike neenakosti škodijo gospodarstvu in njegovi rasti. Dohodkovna neenakost se pretvori v neenakost možnosti. Revne prikrajšajo za ustrezno in kakovostno izobrazbo ter zdravstvo. Prav tako jim je otežen dostop do kreditov, ki omogočajo šolanje ali začetek poslovne dejavnosti, s katerimi bi si lahko izboljšali življenjske pogoje. Začaran krog revščine je potem nemogoče presekati. Revščina pripelje do kriminala in splošna pričakovanja o kakovostnem in boljšem življenju upadejo. Neenakosti pripeljejo do politične in ekonomske nestabilnosti. Povečajo tveganje finančne in ekonomske krize, saj pripeljejo do politične nestabilnosti, ki odvrta nadaljnje investicije. Neenakost zmanjša agregatno povpraševanje, saj revni izgubijo kupno moč. Nato monetarna politika zniža obresti in sprosti regulacijo, ki pripelje do premoženjskega balona. Ko balon počni, sledi recesija (Stiglitz, 2015, str. 10). Pri ogromnih neenakostih vlada težje sprejema težke, vendar nujno potrebne reforme v času krize, kot sta povišanje davkov in znižanje javnih izdatkov (Berg & Ostry, 2001, str. 14).

Študija Organizacije za gospodarsko svetovanje in razvoj (OECD, 2014) prav tako pokaže, da koristi gospodarske rasti ne pronicajo samodejno navzdol po družbenih razredih. Politike, ki bodo omejile in zmanjšale neenakosti, bodo torej družbo neposredno naredile bolj pošteno in tudi bogatejšo. Programi za odpravljanje revščine niso dovolj. Denarni prenosi, povečan dostop do javnih storitev, kot so visoko kakovostna izobrazba, usposabljanje in zdravstvo, predstavljajo dolgoročne javno-družbene naložbe, da se dolgoročno ustvari večja enakost možnosti. Politike morajo predvsem nasloviti zgodovinsko zapuščino nezadostnega vlaganja skupin z nizkimi dohodki v formalno izobraževanje (OECD, 2014, str. 3).

Študije so pokazale, da se zvišanje davkov bogatih ne odraža v znižanju stopenj rasti. Ostry, Berg in Tsangarides (2014, str. 20) prav tako ne najdejo veliko dokazov, ki bi

pričali, da fiskalna redistribucija zmanjšuje rast na makroekonomski ravni. Le zelo velike redistribucije imajo lahko neposreden negativen učinek na trajanje gospodarske rasti. Ko pa temu neposrednemu negativnemu učinku prištejemo še pozitiven učinek na gospodarsko rast zaradi znižanja neenakosti, je učinek redistribucije nevtralen. Za manjšo redistribucijo avtorji ne najdejo nobenih dokazov, da bi imela negativen posreden učinek na rast. Povprečna redistribucija in posledično zmanjšanje neenakosti sta torej povezana z večjo in trajnejšo rastjo (Ostry, Berg & Tsangarides, 2014 str. 25, 26).

Različne politike in reforme lahko pomagajo zmanjšati neenakosti, kot so kolektivno financirana izobrazba, povišanje minimalne plače, okrepitev delavske moči oziroma sindikatov, učinkovito uveljavljanje protidiskriminacijske zakonodaje. Stiglitz še posebej opozori na štiri področja. Naslovi problem nadomestil direktorjem, ki so v Združenih državah Amerike preveliki in neupravičeni. Kot drugo navede makroekonomske politike, ki naj ohranjajo gospodarsko stabilnost in polno zaposlenost. Visoka nezaposlenost najbolj prizadene tiste na dnu in na sredini dohodkovne porazdelitve. Javne investicije v izobrazbo so glavni nujen ukrep pri boju proti neenakosti. Stiglitz predlaga, da bi se lahko vse zelo potrebne javne investicije financirale s pravično in polno obdavčitvijo dohodka iz kapitala. Tako bosta se znižali akumulacija kapitala in neenakost bogastva. Potrebni so investicije v javne dobrine in dobrine posebnega družbenega pomena, boljša zakonodaja in boljše regulirani finančni sistem, močne pravice delavcev in progresivna davčna politika ter transferna politika. Stiglitz verjame, da je večjo enakost in gospodarsko uspešnost mogoče doseči, če se pravilno prilagodijo današnja pravila, ki urejajo tržno ekonomijo (Stiglitz, 2015, str. 8–14).

Države z večjo dohodkovno enakostjo rastejo hitreje. Okunov zakon še vedno velja, vendar je dolgoročno vseeno bolj učinkovita redistribucija. Skandinavske države so vzor s svojimi nizkimi koeficienti Gini in stabilno gospodarsko rastjo. Drugje po svetu pa so denarne razlike alarmantne. Slovenija se prav tako lahko pohvali z nizkim Ginijevim koeficientom, vendar je ta le posledica prejšnje socialistične ureditve in tudi v Sloveniji opazamo trend večanja neenakosti in izginjanje srednjega razreda. Enakost in rast gresta torej z roko v roki. Dohodkovna enakost omogoča večjo pretočnost znanja in več možnosti za kakovostno izobraževanje in večjo akumulacijo znanja, ki naprej stimulira inovativnost in napredek, prav tako pa znižuje stopnjo kriminala in izboljša celotno klimo v družbi. Nastopiti in delovati moramo skupno kot družba. Nihče ne bi imel ničesar brez družbe. Podjetnik nima komu prodati in zaslužiti, če ne drugim članom družbe. V skandinavskih državah se tega zavedajo, prav tako pa imajo drugačno mentaliteto. Pripravljeni so plačevati visoke davčne stopnje, saj država zagotovi veliko kakovostnih javnih dobrin, zato je potrebna javna uprava brez korupcije. Koristi so tako vzajemne in zaključeni krog deluje, državljani plačujejo davke in država v zameno zagotavlja dobrine in storitve ter infrastrukturo, ki omogoča zaslužke posameznikom.

3.3 Učinkovitost (družbenih) norm

V naslednji razpravi bomo analizirali, ali so norme učinkovite, ter predstavili mnenja, da so pravičnost in pravila oziroma norme produkt družbe in posameznikov, ki povečujejo koristnost.

Družbene norme so običajna pravila, ki narekujejo obnašanje v skupinah in znotraj družbe. Norme omejujejo naše vsakdanje delovanje. Poznamo družbene, moralne in pravne norme, ločimo pa med normami in konvencijami. Družbene norme so vzpostavljene preko družbenih sankcij. Norme imajo različno življenjsko dobo. Nekatere vztrajajo skozi zgodovino, druge so že izumrle. Nekateri avtorji pravijo, da so norme, ki obstojijo, učinkovite in je ravno to razlog za njihov obstoj, saj opravljajo pozitivno družbeno funkcijo. Vendar obstaja tudi veliko norm, ki so neučinkovite in nepriljubljene. Neučinkovitost norme ni dovoljšen pogoj, da norma izumre, je pa potreben pogoj (Bicchieri & Muldon, 2006).

Filozofi na norme in konvencije gledajo kot na družbene konstrukte, ki so endogeni rezultat interakcij med posamezniki (Lewis, 1969; Ullmann-Margalit, 1977; Vandershraaf, 1995; v Bicchieri & Muldon, 2006). Norme so ravnotežje teorije iger. To ravnotežje predstavlja izpopolnitev pričakovanj lastnih interesov posameznih akterjev znotraj igre oziroma posameznikov v družbi. Poštenje, zvestoba, vzajemnost in držanje obljube so norme, ki so ključnega pomena za nemoteno delovanje skupnosti (Bicchieri & Muldon, 2006).

Pri analizi enkratnega izida teorije iger in opazovanja ponavljajočih se dogodkov lahko analiziramo nove smernice. Pri ponavljajočih se igrah imajo igralci priložnost spoznati obnašanje drugih – kako se odzivajo, kaj dojemajo kot pošten izid ali kako so agresivni in kakšne strategije uporabljajo. Tako se lahko zavarujemo, saj bodo naša pričakovanja o izidih bolj realna in verjetna, saj so podprta z znanjem in izkušnjami. Povečujemo verjetnost nesporazuma in napačne interpretacije. Če želimo, da so norme učinkovite, morajo biti preproste. Nesorazmerne kazni, zapozneli ukrepi in splošna nekonsistentnost bodo zmedli igralce in njihova pričakovanja. Takšne izide je potem težko razumeti in težko je delovati skladno z normami. Aleksander (2007, v Bicchieri & Muldon, 2006) pravi, da se v majhnih in tesnih skupinah razvijejo preproste norme.

Arrov (1971, v Bicchieri & Muldon, 2006) in Akerlof (1976, v Bicchieri & Muldon, 2006) pravita, da so norme učinkovito sredstvo za dosego družbene koristi. Coleman (1989, v Bicchieri & Muldon, 2006) pravi, da norme preprečujejo tržne nepopolnosti, Thibaut in Kelley (1959, v Bicchieri & Muldon, 2006) pa trdita, da znižujejo družbene stroške. Norme so Nashevo ravnotežje iger koordinacije ali ravnotežje zapornikove dileme s sodelovanjem (Lewis, 1969; Ullmann-Margalit, 1977, v Bicchieri & Muldon, 2006) in tako rešujejo družbene probleme odločanja.

Thibaut in Kelly analizirata ponavljajočo se igro bitke spolov. V igri spolov je potrebno pogajanje, če želi stran doseči zaželeni izid. Igralca se tako lahko podasta v drago zaporedje groženj in obljub, vendar se zdi boljše, da se predhodno dogovorita za nekatera pravila, na primer za izmenično želeni izid. Pravila se pojavijo zato, ker zmanjšujejo stroške soočanj in konfliktov. Ullman-Margalit (1977, v Bicchieri & Muldon, 2006) uporabi teorijo iger, da pokaže, kako norme rešijo probleme skupinskih odločitev, kot je problem zaporniške dileme. V takih igrah racionalne odločitve proizvedejo Paretove neučinkovite izide. Paretova učinkovitost je obnovljena s pomočjo norm, ki so podprte s sankcijami.

Coleman verjame, da se norme pojavijo v situacijah, kjer so prisotni zunanji učinki, torej v vseh primerih, kjer dejavnost povzroči pozitivne ali negativne zunanje učinke in s tem vpliva na posameznike, ki nimajo pravnih sredstev, da bi lahko pospešili ali preprečili te dejavnosti. Norme rešujejo problem tako, da se borijo proti ali za dejavnost, ki povzroča zunanje učinke. V zaporniški dilemi sodelovanje prinese pozitivne zunanje učinke. Oba igralca imata motiv za sodelovanje in tako se vzpostavijo norme in posledično shema sankcij v primeru kršitve norm (Bicchieri & Muldon, 2006)

McAdams pravi, da so nekatere norme zaželeni, druge ne. Včasih so norme zdravilo, včasih bolezen. Pravo mora poskrbeti, da se zasledujejo dobre norme. Pravo je normativne narave in izraža moralne in družbene vrednote. Pravo usmerja in oblikuje obnašanje s sankcijami, ki kršiteljem dviguje stroške (McAdams, 1997, str. 398). Ellickson zagovarja, da se norme skupnosti nagibajo k povečanju blaginje. Cooter trdi, da se norme pojavijo, ko družba signalizira soglasje glede primerne obnašanja, ki se pojavi, ko določeno obnašanje koristi blaginji celotne skupine (McAdams, 1997, str. 409).

Erik Posner kritizira hipotezo, da so norme majhnih tesnih skupin učinkovite, saj se pod številnimi pogoji norma lahko razvije v neučinkovito, tudi v majhnih skupinah. Norme tako ne uspejo omogočiti vsem članom, da uživajo v celotnem presežku, ki ga ustvari družba. Zagovarja, da naj država, pod določenimi pogoji, z zakonodajo in z delovanjem sodišč ustvari pravila, ki so bolj učinkovita od družbenih norm, in tako pomaga popravljati njihove pomanjkljivosti (Posner, 1996, str. 1723).

Richard Posner (2003, str. 253). trdi, da so številne temeljne institucije primitivnih in brezdržavnih družb racionalne in da so se razvile zato, da znižajo negotovosti in visoke stroške informacij. Nekateri avtorji tudi pravijo, da so družbene norme učinkovita alternativa pravnim pravilom, saj lahko internalizirajo zunanje učinke in poskrbijo za signalizacijske mehanizme (McAdams, 1997, str. 409).

To so funkcionalistične razlage norm. Še vedno je treba priznati, da obstaja veliko neučinkovitih norm, kot je diskriminacija žensk ali rasna segregacija. Številne norme, ki povečujejo blaginjo članov znotraj določene skupine, hkrati škodijo zunanjim članom.

Norme so pravila obnašanja. Omejujejo obnašanje, ki zasleduje lastni interes. Norme so sprejete in uveljavljene v neformalnem decentraliziranem okolju. Pojavijo se med ponavljajočimi se interakcijami, ki včasih proizvedejo zaželene, včasih pa nezaželene izide. Randall in Axerol trdita, da so učinkovite norme izidi decentraliziranih interakcij in ravno, ker so učinkovite, imajo naravno prednost v družbeni evoluciji. Mahoney in Sanchirico (2003) z uporabo konceptov evolucijske teorije iger pokažeta, da bodo učinkoviti izidi prevladali v nekaterih igrah, medtem ko v drugih igrah ne bodo. Pokažeta, da ravno v tistih igrah, ki se ukvarjajo s temeljnimi povezavami znotraj pojmov lastnine, odškodnine in pogodb, evolucijske sile vodijo stran od učinkovitosti in so potrebne institucije za preusmeritev sil in zagotavljanje učinkovitosti (Mahoney & Sanchirico, 2003, str. 1, 2).

V članku poudarita pomembno razliko med učinkovitostjo in evolucijsko robustnostjo. Razlika med njima je tveganje neusklajenosti. V skladu s Paretovim pravilom je učinkovitejša norma tista, ki prinaša več koristi. A za obstoj norme je potrebna še njena robustnost, ki pa je odvisna od tega, kako se obnese v okolju z drugimi normami, s katerimi ni usklajena. Na evolucijskem bojišču preživijo tiste norme, ki se dobro odrežejo tudi, ko so pomešane z drugačnimi normami. Če je norma učinkovita, vendar se slabo odreže v boju z drugimi normami, je pri normi prisotno tveganje neusklajenosti. Če je to tveganje večje kot prednosti iz naslova učinkovitosti, jo bo evolucijski proces izločil (Mahoney & Sanchirico, 2003, str. 1, 2).

Osnovna pravna pravila, kot so zagotavljanje zaščite lastninskih pravic, uveljavljanje pogodbenih razmerij, zahtevki glede skrbnosti pri izvajanju itd., so odgovori na problem evolucije neučinkovitih norm in zagotavljajo, da se ohranjajo učinkovite norme. Ko tveganje neskladnosti prevlada nad učinkovitostjo norm, potrebujemo zunanje igralca, ki zagotavlja in utrjuje učinkovitost. V dobro delujočih in organiziranih državah to nalogo opravlja pravo. Pravna pravila ščitijo investicije in so bistvenega pomena, da lahko trg nemoteno deluje in se razvija. Zmanjšujejo tveganje neskladnosti ter prerazporejajo koristi in tako izboljšajo evolucijsko robustnost učinkovitih strategij. Mahoney in Sanchirico poudarjata, da sta pravo in učinkovitost povezana (Mahoney & Sanchirico, 2003, str. 3).

Obstaja veliko načinov, kako pravo vzajemno deluje z družbenimi normami. Pravo lahko okrepi norme tako, da sodniki in zakonodaja oblikujejo pravna pravila v skladu z obstoječimi normami. Lahko pomaga pri določanju strategije v igri in tako pomaga vzpostaviti Nashevo ravnotežje. Lahko predstavi in poveže akterje v sodelovanje in promovira učinkovite norme ter oblikuje evolucijski proces. Pravo lahko tudi preusmeri družbo iz slabe norme k dobri z obdobjem kaznovanja igralcev slabih norm. Mahoney in Sanchirico (2003) predlagata bolj dolgotrajno vlogo prava in institucij. Učinkovite norme naj bi bile presenetljivo krhke ob prisotnosti šokov. Institucije dajejo občutek varnosti in zagotavljajo, da bo sodelovanje obrodilo sadove. Institucije naj stalno popravljajo in

zagotavljajo tekoče in učinkovito delovanje sistema (Mahoney & Sanchirico, 2003, str. 45).

Binmore (v Hèdoin, 2011) pravi, da je pravičnost niz razvijajočih se norm in konvencij. Pravičnost je ravnotežje igre življenja. Pogoji za družbeno pogodbo so stabilnost, učinkovitost in pravičnost. Posamezniki s povečanjem koristnosti pripeljejo družbo k razvoju norm pravičnosti. Med različnimi Paretovimi ravnotežji prevladuje načelo poštenosti. Pravičnost je evolucijski rezultat medsebojnega sodelovanja in skupnega interesa (Hèdoin, 2011, str. 3).

Večinoma se avtorji strinjajo, da so norme ravnotežje strateških iger. Družbene norme povečujejo skupno blaginjo. V nobeni družbi se ni razvila norma, ki bi narekovala in spodbujala krajo, saj bi v tem primeru zavladal kaos in družba bi obubožala. V skupnem interesu družbe je, da se vsi držijo norme ne kradi. Nekatere norme niso edine pravilne, vendar, ker je v družbi potreben dogovor, to postane norma. Vseeno je, ali avtomobili vozijo na levi ali na desni strani, nič ni samo po sebi prav ali narobe, nujno pa je, da se družba kot celota odloči za eno stran, ki postane pravilo, ki ga morajo vsi upoštevati.

Hume je trdil, da je pravičnost umeten pojem, družbeno ustvarjen konstrukt. Pravičnost naj bi se razvila kot stranski produkt procesa, kjer vsak posameznik povečuje lasten interes, ki je skladen z drugimi posamezniki znotraj družbe. Pravičnost je vsem v korist. Družba potrebuje pravila, ki omejujejo nezaželeno obnašanje, ki škodi družbi. Za zagotavljanje svobode, kot pravi Kant, potrebujemo državo. Potrebujemo varnost in stabilnost ter predvidljivost, da lahko v največji meri razvijemo svoje potenciale in ustvarjamo. Pravila posamezniku zagotavljajo zavarovanje in poplačilo v primeru kršitve. Tako je pripravljen vložiti in investirati več truda, časa in denarja v napredek in razvoj. Predvidljivost nam pomaga, da sklepamo, kako se bodo drugi obnašali, kar pomeni nižje stroške transakcij. Poslovnim strankam je pomembno, da vedo, da bodo pogodbe izvedene, v nasprotnem primeru pa, da bodo prejeli odškodnino. Zaupanje in verodostojen pravni sistem znižujeta poslovno tveganje in omogočata zdravo poslovno okolje, ki koristi vsem članom družbe (Barry, 1989, str. 150).

Pravičnost je v interesu družbe kot celote. Družbene norme so pomembne pri oblikovanju in delovanju pravičnosti. Nekateri avtorji pravijo, da se v sklopu evolucijskega procesa lahko ohranijo tudi nekatere neučinkovite norme, zato morajo družbene, pravne in moralne norme vzajemno delovati in selekcionirati le učinkovite norme in jih ohranjati. Binmore zagovarja, da je družbena pogodba tako učinkovita kot pravična (Hèdoin, 2011, str. 5). Doseženo ravnotežje je egalitarno.

SKLEP

Temeljni raziskovalni vprašanji sta:

- Kakšno je razumevanje pravičnosti v pravu in pojma učinkovitost v ekonomiji?
- Ali je zagotavljanje pravičnosti nujno v nasprotju z učinkovitostjo?

Magistrsko delo je sestavljeno iz treh delov. Prvi del raziskuje in opisuje pravičnost, drugi del učinkovitost, tretji del pa združi učinkovitost in pravičnost. Tretji del je razdeljen na tri dele. Prvo podpoglavje se nanaša na konstrukt pojma relativne enakosti kot pravičnosti porazdelitve deležev v družbi. Ta pojem je nato grafično predstavljen in umeščen v Edgeworthov škatlasti diagram. Sledi analiza različnih ravnotežij z vidika pravičnosti in učinkovitosti. Učinkovitost je definirana s Paretovim merilo in merilom učinkovitosti Kaldor-Hicks. Drugo podpoglavje poveže pojem pravičnosti z dohodkovno enakostjo, pojem učinkovitosti pa z gospodarsko rastjo. Tradicionalno sta v klasični ekonomski teoriji nasprotna pojma v bistvu povezana, večja pravičnost oziroma dohodkovna enakost spodbuja nadaljnjo gospodarsko rast. Tretje podpoglavje se dotakne razvoja norm in načel pravičnosti. Norme so Nashevo ravnotežje iger koordinacije. Pravila in norme torej lahko pripeljejo do učinkovitega ravnotežja.

Magistrsko delo obravnava razmerje med pravičnostjo in učinkovitostjo. Ali sta ta dva pojma lahko povezana?

Paretova učinkovitost je lahko pravična ali nepravična, odvisno od začetne porazdelitve ter preferenc družbe. Paretov premik je pravičen, saj zahteva, da po spremembi ni nihče na slabšem. Slabost Paretove učinkovitosti je ščitenje sedanjega stanja. Če sta torej začetna postavitev in porazdelitev nepravični, Paretovi premiki ne bodo pripeljali do pravičnosti.

Učinkovitost Kaldor-Hicks a priori ne zadostuje merilu pravičnosti, saj je za premik Kaldor-Hicks dovolj le večja pridobljena neto korist v primerjavi z izgubo, kar krši Paretovo merilo, ki zagotavlja pravičnost. Vendar je lahko premik Kaldor-Hicks tudi pravičen. Če je družba v točki, kjer so dobrine porazdeljene neenakomerno, lahko premik Kaldor-Hicks družbo pripelje v točko bolj pravične oziroma enakomerne porazdelitve. Merilu Kaldor-Hicks zadosti merilu pravičnosti tudi v primeru kompenzacije. Torej, čeprav je premik Kaldor-Hicks nepravičen, saj določeni posamezniki izgubijo, je učinkovit, saj je neto korist večja. Če torej v drugem koraku pride tudi do kompenzacije, potem premik Kaldor-Hicks zadosti tudi pravičnosti.

Učinkovitost je sama po sebi pravična. Neučinkovita stanja so nepravična za člane družbe, saj bi družba kot celota in s tem vsak posameznik lahko imeli več. Učinkovitost spada med štiri alokacijska načela, ki delujejo pri distributivni pravičnosti, in sicer so to enakost, zasluga, potreba in učinkovitost.

Kaplov in Shavell pokažeta, da so, ko zasledujemo načelo družbene blaginje, naše preference o pravičnosti in poštenosti že vključene. Torej s povečanjem blaginje zadostimo tudi pravičnosti oziroma načelu poštenosti, v takšni meri, kot narekujejo naše preference (Kaplow & Shavell, 2006, str. 4–12).

Osberg (1995, str. 3). pokaže, da bolj enake družbe rastejo hitreje in kažejo pozitivno korelacijo med enakostjo in gospodarsko rastjo, ter pravi, da imamo lahko oboje, enakost in učinkovitost. Galor in Zeira (1993, v Osberg, 1995, str. 7) pokažeta, da države z bolj enako začetno porazdelitvijo bogastva rastejo hitreje in imajo dolgoročno višjo dohodkovno raven. Banerjee in Newman (1993, v Osberg, 1995, str. 9.) skleneta, da bolj neenaka začetna porazdelitev bogastva lahko vodi do stagnacije življenjskih standardov. Berg in Ostry (2001, str. 13) zagovarjata, da je enakost pomemben dejavnik pri spodbujanju in ohranjanju rasti. V raziskavi ugotovita, da je dohodkovna neenakost zelo močna in statistično značilna determinanta dolgoročno vzdržljive rasti (Berg & Ostry, 2001, str. 15). Študija OECD pokaže, da s povečanjem dohodkovne neenakosti gospodarska rast upade (OECD, 2014, str. 4).

Binmore pravi, da je pravičnost niz razvijajočih se norm in konvencij. Pravičnost je ravnotežje igre življenja. Pogoji za družbeno pogodbo so stabilnost, učinkovitost in pravičnost. Posamezniki s povečanjem koristnosti družbo pripeljejo k razvoju norm pravičnosti. Med različnimi Paretovim ravnotežji prevladuje načelo poštenosti. Pravičnost je evlucijski rezultat medsebojnega sodelovanja in skupnega interesa (Hèdoin, 2011, str. 3).

Kot vidimo, imata pravičnost in učinkovitost veliko skupnih točk. Velikokrat lahko zasledujemo in zadovoljimo obema meriloma, vendar ne vedno. Takrat je od preferenc posamezne družbe odvisno, po katerem načelu se bo ravnala.

LITERATURA IN VIRI

1. Barry, B. M. (1989). *Theories of Justice. A treatise on social justice*. Berkley: University of California press.
2. Berg, A. G. & Ostry, J. D. (2001). Equality and efficiency. Is there trade-off between the two or do they go hand in hand? *Finance & development*, 48(3), 12–16.
3. Bicchieri, C. & Muldoon, R. (2011). *Social Norms*. Pridobljeno 19. septembra 2018 iz <https://plato.stanford.edu/archives/spr2014/entries/social-norms/>
4. Carmichael, C. B. (2009). *The Proper Metric of Justice in Justice as Fairness Thesis*. Pridobljeno 12. novembra 2016 iz <https://scholarship.law.nd.edu/cgi/viewcontent.cgi?article=3967&context=ndlr>
5. Chroust, A. & Osborn, D. (1942). Aristotle's Conception of Justice. *Notre Dame Law Review*, 17(2), 130–143.

6. Cohen, J. (1983). *Spheres of Justice: A Defense of Pluralism and Equality*. New York: Basic Books.
7. Coleman, J. (1980). *Efficiency, Utility, and Wealth Maximization*. Pridobljeno 20. julija 2016 iz https://digitalcommons.law.yale.edu/cgi/viewcontent.cgi?referer=https://www.google.si/&httpsredir=1&article=5210&context=fss_papers
8. Cummiskey, D. (1996). Justice and Revolution in Kant's political philosophy. V P. Muchnik (ur.), *Rethinking Kant: Volume 1* (str. 217-240). Newcastle upon Tyle: Cambridge Scholars Publishing
9. Došenović Bonča, P. (2010). *Inovacije kot dejavnik učinkovitosti in uspešnosti bolnišnic v Sloveniji* (doktorska disertacija). Ljubljana: Ekonomska fakulteta.
10. Dwivedi, D. N. (2008). *Microeconomics: Theory and Applications* (2 izd.). New Delhi: Pearson education.
11. Feldman, A. (1998). *The new Palgrave dictionary of economics and the law*. Berlin: Springer
12. Frankel, E. (2008). *Property Rights and Eminent Domain*. London: Routledge.
13. Hèdoin, C. (2011). *The Evolution of Justice: On Some Methodological and theoretical Issues in Evolutionary Explanations of Justice*. Pridobljeno 20. septembra 2016 iz <https://rationalitelimitee.files.wordpress.com/2011/03/the-evolution-of-justice.pdf>
14. Just, R. E., Hueth, D. L. & Schmitz, A. (2004). *The Welfare Economics of Public Policy. a practical approach to project and policy evaluation*. Cheltenham: Edward Elgar Publishing Inc.
15. Justice. (brez datuma). V *Cambridge dictionary*. Pridobljeno 18. julija 2016 iz <http://dictionary.cambridge.org/dictionary/english/justice>
16. Kaplow, L. & Shavell, S. (2006). *Fairness versus Welfare*. Cambridge: Harvard university press.
17. Mahoney, P. & Sanchirico C. (2003). Norms, Repeated Games, and the Role of Law. *California Law Review*, 91(5), 1283–1330.
18. McAdams, R. (1997). The Origin, Development, and Regulation of Norms. 96 *Michigan Law Review*, 338, 343–433.
19. Okun, A. M. (1975). *Equality and Efficiency: The Big Tradeoff*. Pridobljeno 21. marca 2016 iz [https://assets.aspeninstitute.org/content/uploads/files/content/docs/okun_equality_and_efficiency_\(as08\).pdf](https://assets.aspeninstitute.org/content/uploads/files/content/docs/okun_equality_and_efficiency_(as08).pdf)
20. Organizacija za gospodarsko sodelovanje in razvoj. (2014). *Focus on Inequality and Growth*. Pridobljeno 21. oktobra 2016 iz <https://www.oecd.org/social/Focus-Inequality-and-Growth-2014.pdf>
21. Osberg, L. (1995). *The Equity/ Efficiency Trade-Off In Retrospect*. Pridobljeno 21. marca 2016 iz <http://citeseerx.ist.psu.edu/viewdoc/download?doi=10.1.1.202.2960&rep=rep1&type=pdf>

22. Ostry, J. D., Berg, A. & Tsangarides, C. G. (2014). *Redistribution, Inequality, and Growth*. Pridobljeno 21. septembra 2016 iz <http://www.imf.org/external/pubs/ft/sdn/2014/sdn1402.pdf>
23. Pavčnik, M. (2001). *Teorija prava: prispevek k razumevanju prava*. (2. pregledana in dopolnjena izd.). Ljubljana: Cankarjeva založba.
24. Posner, E. A. (1996). Law, economics, and inefficient norms. *University of Pennsylvania Law Review*, 144(5), 1697–1744.
25. Posner, R. A. (2003). *Economic Analysis of Law* (7. izd.). New York: Aspen publishers.
26. Pravičnost. (brez datuma). V *Slovarju slovenskega knjižnega jezika*. Pridobljeno 18. julija 2016 iz http://bos.zrc-sazu.si/cgi/a03.exe?name=sskj_testa&expression=pravi%C4%8Dnost&hs=1
27. Prašnikar, J., Domadenik, P. & Koman, M. (2008). *Mikroekonomija*. Ljubljana: Ekonomska fakulteta.
28. Rakowski, E. (1993). *Equal Justice*. New York: Oxford University press.
29. Rawls, J. (1971). *A Theory of Justice* (6. izd.). Cambridge: The Belknap press of Harvard University Press.
30. Rebello, J. (2002). *The Problem of Second Best: Are Partial Equilibrium and Third-Best Analyses Solutions?* Pridobljeno 21. marca 2016 iz <http://home.uchicago.edu/~rposner/rebello2.htm>
31. Robeyns, I. & Brighouse H. (2010) *Measuring Justice: Primary Goods and Capabilities. Chapter 1 Introduction: Social primary goods and capabilities as metrics of justice*. Pridobljeno 12. novembra 2016 iz http://assets.cambridge.org/97805218/84518/excerpt/9780521884518_excerpt.pdf
32. Sandel, M. (brez datuma). *Aristotle, The Politics*. Pridobljeno 5. maja 2016 iz <http://www.justiceharvard.org/resources/aristotle-the-politics/22>
33. Schmid, T. & Pignar Tomanič, A. (2008). Enakost in pravičnost med seboj povezana pojma? *Socialno delo*, 47(1/2), 65–85.
34. Scott, J., Matland, R, Michelbach, P. & Bornstein, B. (2001). An Experimental Study of Distributive Justice Norms. *American Journal of Political Science*, 45(4), 749–767.
35. Smith, G. (2016). *Immanuel Kant's Theory of Justice*. Pridobljeno 21. maja 2016 iz <http://www.libertarianism.org/columns/immanuel-kant-theory-justice>
36. Spector, H. (2014). Hume's Theory of Justice. *RMM*, 5, 47–63.
37. Stapleton, J. (1998). *The new Palgrave Dictionary of Economics and Law*. London: Macmillan Reference Limited.
38. Stein, P. (1998). *The new Palgrave Dictionary of Economics and Law*. London: Macmillan Reference Limited.
39. Stiglitz, J. (2015). Inequality and economic growth. *Political quarterly*, 86(S1), 134–155
40. Tajnikar, M. (2003). *Mikroekonomija s poglavji iz teorije cen*. Ljubljana: Ekonomska fakulteta.

41. Walzer, M. (1983). *Spheres of Justice: A Defense of Pluralism and Equality*. New York: Basic Books Inc.
42. Weinrib E. (2012). *Corrective justice* (1. izd.). Oxford: Oxford university press.
43. White, J. & Patterson, D. (1999). *Introduction to the philosophy of law readings and cases*. Oxford: Oxford university press.
44. Zajc, K. (2002). Ekonomska analiza prava (opis, zgodovina in aplikacije). *Podjetje in delo*, 23(6–7), 1687–1699.